

KARYS

Kaina 50 ct.

Nr. 36



Lietuvos Respublikos Prezidentas Antanas Smetona

Politikos apžvalga

TOLIMUJŲ RYTŲ BŪSENA VIS DAR ITEMPTA

Rytų Kinijos geležinkelio, dėl kurio kilo paskutinis ki-
virčas tarp SSSR ir Japonijos, valdybos pirmininko pava-
duotojas Kuznecovas šiomis dienomis įteikė dar vieną per-
spėjimą Mandžiūko valdžiai, kad geležinkelis būtų tinkamai
apsaugojamas. Reikia suprasti, kad šis perspėjimas įteik-
tas japonų adresu, nes Mandžiūko valdžia yra tikrai įran-
kis japonų rankose.

Iš kitos pusės šiomis dienomis japonų finansų ministe-
ris pareiškė, kad karas tarp Japonijos ir SSSR arba tarp
Japonijos ir Jungtinių Amerikos Valstybių yra neįmanomas.
Ar čia nuoširdžiai pasakyta, ar tikrai manevras — kol
kas sunku pasakyti.

HITLERIS REIKALAUJA SARO PRIJUNGIMO

Vokietijoje šiomis dienomis buvo „Saro kraštui ištikimy-
bės“ demonstracija. Prisirinko didžiulės minios žmonių iš
visų kampų. Hitleris savo kalboje pareiškė, kad pasaulis
nori šį kraštą nuo vokiečių atplėsti, tačiau vokiečiai niekad
nepasiduosią ir kovosią už šio krašto prijungimą prie Vo-
kietijos. Kaip žinoma, prancūzai yra pasipiktinę šia kal-
ba ir laiko ją rėmybę trukdančiu išsišokimu, nes kaip tik
šiomis dienomis Saro gyventojai demonstravo prieš vokie-
čius ir Saro krašto gyventojų dauguma pareiškė, kad prie
Hitlerio Vokietijos nenori prisijungti, bet pasiryžę pasilik-
ti nepriklausomi.

ANGLŲ SPAUDA PATEISINA LIETUVIŲ ŽYGIUS KLAIPĖ- DOJ

Įtakingas anglų laikraštis „Manchester Guardian“ šio-
mis dienomis parašė vedamąjį apie Klaipėdos krašto būse-
ną. Laikraštis pirmučiausia pasakoja apie Lietuvą aplamai
ir nurodo, kad lietuviai gali didžiulius savo garbinga praei-
timi. Toliau laikraštis pereina prie Klaipėdos reikalų ir
nurodo, kad visi Lietuvos žygiai Klaipėdos krašte yra pa-
teisinami, nes Klaipėdos vokiečiai turi santykius su už-
sienių valstybe (t. y. Vokietija) ir vaidina išdavikišką vaid-
menį. Pagaliau laikraštis dar priduria, kad, aplamai, nėra
nieko nuostabaus, jeigu vokiečių kaimynai imasi stiprių ap-
saugos priemonių. Tenka pažymėti, kad tai rašo ne priešin-
gas vokiečiams laikraštis, bet kaip tik jiems draugingas.

MŪSŲ ŠIAURĖS KAIMYNAI APIE BALTIJOS SAJUNGĄ IR KLAIPĖDOS REIKALUS

Mūsų šiaurės kaimynai, ypač Švedija, gyvai domisi Bal-
tijos sąjungos reikalu. Švedų laikraščiai apie tai daug rašo
ir nurodo, kad vokiečių agresyvumas stumia Baltijos sąjun-
gos reikalus priekin ir sąjunga vis vien bus sudaryta. Kiti
švedų laikraščiai visai atvirai rašo, kad vokiečiai brutaliai
veržiasi į Klaipėdą ir stengiasi gauti pozicijas Estijoje ir
Latvijoje, kur gyvena daug vokiečių, todėl tos trys valstybės
turi jungtis prieš šį bendrą priešą.

KAS YRA PASIEKTA PER ITALŲ - AUSTRU PASITARIMUS

Kaip žinoma, Florencijoje buvo pasitarimas tarp italų
tautos vado Mussolini'o ir Austrijos kanclerio Schuschnigg'o.
Šių pasitarimų tikslas buvo nustatyti Austrijos—Italijos
santykius po Austrijos įvykių. Mat, jeigu Austrijoje laimė-
tų hitlerininkai, tai italų kariuomenės du korpai, visą laiką
stovėję prie italų—austrų sienos, būtų tikrai įžygiavę į
Austriją ir tai pakaktų, kad ištiktų karas tarp Vokietijos
ir Italijos, į kurią būtų įvelta visa eilė valstybių. Tačiau šios
nelaimės buvo išvengta ir dabar norima užtikrinti, kad atei-
ty to negalėtų būti. Austrijai dabar leista sustiprinti savo
pajėgas vidaus tvarkai palaikyti. Anksčiau ji galėjo turėti
tik 30.000 žmonių kariuomenę, vėliau jau 40.000, o dabar
manoma leisti jai padidinti kariuomenę iki 80.000.

ESTIJA ATSIPALAI DUOJA NUO LENKŲ POLITINĖS ĮTAKOS

Estų spauda pasisako dėl Čekoslovakijos įtakingo laik-
raščio (užsienių reikalų ministerio ir žinomo valstybės vyro
Benešo organas) „Lidove Noviny“ priekaištų lenkams, kad
jie stengiasi sudaryti slaptą sutartį su vokiečiais ir japo-
nais prieš Sovietų Rusiją ir kitas valstybes, tarp jų Lietu-
vą. Estijos spauda nurodo, kad jei tai tiesa, tuomet Estija
negali likti lenkų politinėje įtakoje ir turi atsistoti Lietuvos
pusėj. Taip pat, anot Estijos spaudos, padarys ir visa ei-
lė kitų valstybių. Pagaliau, estų laikraščiai nurodo, kad
rytų paktas galimas ir be lenkų. Tai yra Estijos žingsnis
į naują užsienių politiką, nes ligi šiol estai buvo lenkų įta-
koje.

BALTIJOS VALSTYBIŲ SUSITARIMAS

Pagaliam šiomis dienomis Rygoje jau buvo parafuota
(pasirašyta atskirais paragrafais) Lietuvos, Latvijos ir Es-
tijos sutartis, pavadinta „Santarvės ir bendradarbiavimo su-
tartis“. Tą sutartimi numatomi periodiniai pasitarimai
tarp visų trijų valstybių užsienių reikalų ministerių, kurių
tikslas derinti visų trijų valstybių užsienio politiką. Išim-
tis iš to derinimo daroma tikrai ypatingiems atskirų valsty-
bių reikalams. Čia labiausiai turėta galvoje Vilniaus reika-
las, į kurį žiūrima kaip į ypatingą. Šiuo atžvilgiu (dėl
ypatingų reikalų) viena iš susitariančiųjų valstybių gali tu-
rėti ypatingą būseną. Dar numatomas diplomatinis ir kon-
suliarinis bendravimas, savitarpio informacijos prievolė ir
t. t. Pagaliau nutarta ugdyti visose trijose valstybėse bi-
čiulystės ir draugingumo dvasią.

Tenka pasakyti, kad iniciatyva šiai sutarčiai sudaryti
išėjo iš Lietuvos. Lietuva savo memorandumu paskatino šį
reikalą. Antras žingsnis buvo Kauno konferencija ir paga-
liau Rygoje visiškai susitarta. Lietuva reikalavo dėl ypa-
tingų reikalų įvesti nekenkimo pradą, reiškia, kad niekas
iš susitariančiųjų negali daryti bent kokį žygi, kuris gali
pakenkti kitai šaliai. Tai reiškia, kad kitos nesuinteresuo-
tos valstybės turės šiuo reikalų laikyti griežtą neutralumą.
Netenka daug įrodinėti, kad Rygos susitarimas turi ypatin-
gos svarbos visiems dalyviams. Dabar Pabaltijoj išauga
galinga jėga, su kuria teks skaitytis tarptautinėje plotmėj.

VOKIEČIAI NORI GAUTI PASKOLA

Londonė dabar vieši Hitlerio atstovas Ribentropas, ku-
ris derasi dėl naujų kreditų vokiečiams. Spauda labai pesi-
mistiškai žiūri į šias derybas, nes vargiai ar dabar kas nors
sutiks kredituoti vokiečius.

SOVIETŲ RUSIJA STOJANTI Į TAUTŲ SAJUNGĄ

Paskutiniomis žiniomis sovietų vyriausybė jau nutarusi
stoti į Tautų Sąjungą. Po to, kai sovietai įstos, tai sąjungos
sekretoriatas raštiškai pakvies dar kitas valstybes, kurios
ligi šiol nėra sąjungos nariai, kaip Afganistanas (Afrikoj),
Ekvadoras (Amerikoje) ir t. t.

LENKIJA JAU NESIPRIEŠINA RYTŲ PAKTUI

Spaudos žiniomis, Lenkija, kuri ligi šiol neigiamai žiū-
rėjo į rytų paktą, dabar jau pakeitė savo poziciją. Dabar
lenkai sutiktų dalyvauti rytų pakte.

DĖL ESTIJOS VIDAUS TVARKOS

Š. m. rugsėjo 12 d. baigiasi apsaugos stovis Estijoje, ku-
ris buvo įvestas dėl vidaus neramumų. Dabar kyla klausimas,
kas bus ateityje. Estijos spauda nurodo, kad vidaus
taikos sumetimais apsaugos stovis bus pratęstas. Toliau
yra trys keliai: parlamentinis, prezidentinis (kur visa vyk-
domoji valdžia koncentruota respublikos prezidento rankose,
kaip Amerikos Jungtinėse Valstybėse) ir diktatorinis. Jeigu
bus parinktas diktatorinis kelias, tai diktatoriumi skelb-
sis gen. Leydonneris, kurs yra labai populiarus ir mėgiamas Es-
tijoj.

Leidžia Vyr. Štabo Sp. ir Švt. Skyrius

Redaktorius plk. Itn. Kuizinas

SKELBIMŲ KAINA pagal susitarimą. Adresas: Kaunas, Nepriklausomybės aikštė, „Karys“. Telef.: per Vyr. Štabą 56 nr.
KAINA: visiems metams 8 lt., 6 mėn. 4 lt., 3 mėn. 2 lt., 1 mėn. 1 lt. Užsieny, be Vokietijos, Latvijos ir Estijos, dvigubai.

Mūsų garbingasis Jubilijatas

Tautos organizmui vienyti ir koordinuoti reikalinga stipri, kūrybinių vertybių kupina asmenybė. Ji yra toji centrinė ašis, apie kurią sukasi valstybinis ir tautinis aparatas. Laiminga tauta, kurioje po šviesiąja žvaigžde tokia asmenybė gimsta. Tačiau labai retai kuri asmenybė laimingajai tautai suspindi saule, kurios šiluma visus gaivina, nuo kurios visiems šilta, gražu ir gera.

Mes, Vytauto Didžiojo palikuonys, garbingosios praeities savininkai, šiandien rikiuojamės apie šviesiausiąjį savo tautos sūnų, apie visokių vertybių kupiną šaltinį Antaną Smetoną. Jo didi asmenybė, kilnūs ir vaisingi darbai, skaudūs pergyvenimai ir kančia dėl tėvynės reikalų, valstybės gerovės ir tautos garbės mus suburia po viena tauria tautine vėliava. Antanas Smetona per visą savo gyvenimą lietuvių tautos dvasinę ir išorinę vėliavą, lyg prancūzų tautos didvyrė Joana D'Ark, nors ir priešų sukeltoms audroms mūsų žemėje šėlstant, stipriai tiesiu, lygiu keliu išnešė. Jis mūsų tautą prie tekančios saulės laimingan po pakilusios audros gyveniman atvedė. Tam vyrui audringais nepriklausomybės ir mūsų tautos savarakiško gyvenimo kūrimo metais teko stovėti valstybės priešakyje, tam vyrui už visokius mūsų tautos sunkumus teko pirmam gerti karčių smūgių taurė. Tačiau Vyriausias mūsų tautos dvasinių ir materialinių jėgų Vadas niekad nenusiminė, rankų nenuleido. Tautos idealas, tėvynės garbė ir gerovė — jo gyvenimo programa. Jai visą gyvenimą Antanas Smetona Abelio taurumu aukojosi.

Ir nepriklausomo gyvenimo metais, stambesniu sukrėtimu visų mūsų krašto žmonių akys nukrypsta į Taurųjį Vadą. Jam patikimas valstybės ir jos žmonių likimas. Per siaučiančias vidaus ir užsienio bangas Antanas Smetona laimingai laviruoja tautos laivui.

Ar pavargo mūsų Tautos Vadas po sunkių neįkainojamų darbų 60 metų amžiaus sulaukęs? O, nei! Jis neišsemiamos energijos ir valingų darbų vyras, nepavargo ir nepavargs. Jo tautos idealo kelias aiškus, tiesus ir griežtas. Lietuva jam šventenybė, dėl kurios Antanas Smetona aukojasi ir kurios niekam neleis paliesti. Supranta tauta savo Vado balsą, viltingomis akimis apie jį grupuojasi ir laukia jo svaraus žodžio.



Respublikos Prezidentas A. Smetona
studento laikais

Džiaugsmingai sveikindami mūsų Vyriausiąjį Vadą, sulaukusį gražaus ir didžiai gausingo mūsų tėvynei Lietuvai Jo darbais 60 metų amžiaus, mes, kariai, trokštame, kad mūsų mylimas Vadas dar ilgas metus mums sėkmingai vadovautų ir kad Jo vadovybėje mes kuo greičiausiai pasiektume mūsų visos tautos suvienijimo ir svetimųjų jungo galutiną nusikratymą. Valio! mūsų Vyriausiam ginkluotų jėgų Vadui! Mes visi, kaip vienas, su Tavimi!

Vėliavoms plėvėsuojant

Užeik kur į glūdų kaimą, kur dar žila senove artojas alsuoja, kur jautri lietuviška daina po laukus banguoja, kur storoji velėna dar neprislėgė pasakų ir ten susirask šimtametį senelį bei senele, vargo ir amžiaus išvagoto veido gyvąjį paminklą ir atsisėsk greta jo, pažvelk į jo vidų ir ten pamatysi daug

nutė, kurioje gimsta vadai. Visos gerosios laumės sulekia prie laukiamojo, bet jo dar nėra. Praeina vado gimimo minutė ir liūdno laumės skirstosi susirūpinusios, kad vadas dar negimė. Jis jau turįs gimti, jau atėjo jo laikas. Turįs gimti ne didžiūnų rūmuose, bet vargo troboj, šiaudinės pastogės



Namas, kuriame gimė dabartinis mūsų Respublikos Prezidentas A. Smetona
Buračo foto

daug gražaus tautinio palikimo, iš jo lūpų išgirsi daug gražių pranašingų legendų, kurių vienos jau įvyko — žodis stojosi kūnu, o kitos dar laukia savo eilės įvykti. Tos pranašingos legendos, mūsų dar į kapą nespėjusių nužengti žilagalvių vaidilų (taip kiekvieną tokią senelį pavadinsiu), tau daugiau pasakys, tavo lietuviškąją viltį labiau sustiprins, negu šaltos ir gerai apgalvotos diplomatų kalbos.

Tarp daugybės pasakų legendų išgirsi ir tokią, kur gerosios ir rūpestingosios laumės budi prie po šiaudine pastoge gulnčios darbo, prakaito ir vargo glamonėjamos motinos, kuri laukia ateinančio į pasaulį gal irgi tokio pat vargo keleivio, kaip ir ji pati, o gal galiūno. Vienos gerosios laumės budi prie laukiamojo, o kitos, kas minutę teiraudamosis, laksto ar dar negimęs. Visų dėmesys nukreiptas kurią minutę jis gimsiąs ir ką likimas lemsiąs jam. Eina, bėga minutės. Aplinkui gimsta. Kiekviena minutė vis teikia naujagimiui savo laimę. Pagaliau ateina mi-

nuo lietaus saugomas. Jis turįs prikelti piliakalniuose užkeiktąsias lietuvių ir žemaičių kariuomenes, kurios išvaduos kraštą iš svetimųjų jungo. Todėl gerosios laumės ir laukia, ir rūpinasi, kada gims vadas.

Tai šimtamečių senelių senos legendos, alegoriškai išreikštos pranašystės, kad Lietuva atgys, turės savo vadą ir bus laisva ir nepriklausoma. Mūsų liaudis tikėjosi, laukė Lietuvos atgijimo. Savo tikėjimą į laisvą ateitį įvilko į pasakų legendų rūbą, kuris anais lietuvių tautos priespaudos ir tamos laikais ir tegalėjo būti įmanomas lietuviškajai vilčiai gaivinti. Tos pasakos išpranašavo vado gimimą, toji minutė atėjo. Ji buvo prieš 60 metų. Šiandien pas mus vadas jau nebe svajonė, nebe pasaka, bet tikrenybė.

Ir rugsėjo 8—9 d. miškas vėliavų suplėvėsuos laisvos tėvynės padangėse, trys milijonai lietuviškų galvų laisvoje ir pavergtoje Lietuvoje, ir svetur gyvenančių bro-

lių nusilenks tam, kuris stojo tautos priešaky vadovauti jos atgijimui dar sunkiais priespaudos laikais, nepriklausomybei bręstant ir dar šiandien jai tebevadovauja. Tvirtos karių eilės darniai žengs atiduodamos jam karišką pagarbą, milžiniškos minios praeis nusilenkdamos jam, trys milijonai širdžių suplaks vieningu pagarbos taktu: „Gyvuok, Vade!“

Tauta, pabrėždama savo Vyriausiajam Vadui nuoširdžią pagarbą, drauge pabrėžia ir savo tautinę sąmonę, tautinį susipratimą ir susicementavimą. Tokios tautos niekas nebesuskaldys, niekas jos glaudžių eilių nebesuardys. Pasitikinti savo vadu tauta yra laisva ir nepriklausoma. Gerbianti save tauta pirmiausia moka gerbti savo vadus.

Šiandien, plėvėsuojančios vėliavos, jų šlamėjimas laisvo krašto padangėj, sakyte sako, jog lietuvių tauta yra suaugusi su savo vadu ir pasiryžusi savo garbę išlaikyti kilniais lietuviškais darbais ir didvyriškais žygiais. Ir maža tauta su didžiu vadu yra galinga.

Įsiklausyk gerai, ar mūsų Vyriausiojo Vado garbei šiandien plėvėsuojančios lietuviškos vėliavos tai nebyloja. Įsiklausyk gerai į jų švelniai šlamančią mūsų laisvoje padangėje kalbą ir joj suprasi daug ką kilnaus, gražaus, lietuviško.

J. R.



Respublikos Prezidentas A. Smetona kalbasi Nidoj su žveju

Respublikos Prezidentas Antanas Smetona

UZULĖNIO KAIMAS

Mišku apaugę vingiuoti ežero krantai slepia įdomų ir ypatingą savo flora ir fauna Užulėnio kaimą. Nuo jo į vakarus — didžiulis Lėnų ežeras, kairėje pusėje apaugęs dideliais, aukštais, senais juodalksniais. Užulėnio pietryčiuose išdrikę sunkiai išbrendami miškai. Čia užtiksi ir tokių vietų, kuriose retai tėra žmogaus koja buvusi. Slėpininguose miškuose, be paprastų eglių, pušų, klevų, liepų, alksnių, dar galima rasti ir skroblų, jovarų, guobų, visokių šaltekšnių, ožekšnių ir kitokių kitokiausių medžių. O įvairiausių gyvių čia knibždėte knibžda. Užulėnio miškai — tai tikrųjų, senųjų Lietuvos girių vaizdus atspindys, tai šernų, barsukų, lapių, juodų gandrų, gervių ir visokių įvairiaspalvių paukščių paukštyčių lopšys.

Visas Užulėnio kampas dar ir dabar tebėra labai senoviškas. Čia pamatysi dar vyžomis avinčių žmonių, čia užsiliko daug senovės dainų, pasakų, priežodžių, mįslių, kuriuos su noru porina senesnioji ir jaunesnioji karta. Senesniosios moterys ir vyrai dar tebemoka dainuoti sutartines, o dainuodami — net ratuoti ir šokti. Užulėnio tarmė yra ypatinga ir jos žodynas nepaprastai turtingas. Yra nuomonių, kad užulėniečiai dar ir dabar taip tebekalba, kaip kalbėjo Didžiojo Kunigaikščio Kęstučio laikais.

Dar ir šiandien ne visados lengvai praeinamų girių paslėptame Užulėnio kampelyje, kur Lietuvos praeitis dar gyvai alsuoja, kur senas padavimas skamba kaip naujiena, kur lietuvių kalba visu gražumu žvilga, kur lietuviškos dvasios kietas plieno kardas nesurūdijęs sienoje kabo, kur mėlynos ūkanos prieblandoje geležiniai raiteliai šauniais būriais švaistosi ir priešą nuo savo krašto sienų vaiko, ten 1874 m. rugpiūčio 10 d.

GIMĖ ANTANAS SMETONA

Gimė jis tais skurdžiais ir sunkiais laikais, kada rusai lietuvių tautai anei rašto, anei druko turėti neleido, pasak vyskupo Antano Baranausko. Tamsybės klane tada skendo baudžiovos nukamuoti lietuviškų kaimų žmonės. Baudžiamas lietuviškas žodis, draudžiamas raštas, savo tautybės atsisakyti gundomas ir verčiamas lietuvis. Tautišką mintį, lietuvišką sielą laikė suspaudęs dvigalvis caro erelis. Tuo laiku dar tautiniame apsnūdime buvo mūsų žmonės.

Ir iš šitokios niūrios aplinkumos, iš sveikų tautos gelmių išaugo, išbujojo, Antanas Smetona, suspindėjo saule, kuri šiandien visai tautai šviečia, visus šildo ir gaivina. Pasaulio šviesą jis išvydo ne puošniuose dvaro rūmuose, ne alėjomis, ne klombomis apjuostuose palociuose, bet kuklioje, dūminėje lietuvių sodiečio trobelėje, su kamara ir priemenėle. Antano Smetonos tėvai — Jonas ir Julija Kartanaitė — Smetonai teturėjo vos ketvirtį valako žemės, žemės išdalintos rėžiais. Suprantama, kad šeimai su septynetu vaikų iš

tokio žemės šmotelio pramisti buvo labai sunku. Tai reikalauja daug vargo ir sunkaus darbo. O ką jau bekalbėti apie brangiai kainojantį aukštąjį mokslą. „O vis dėlto iš šitos skurdžios šeimos Apvaizda pasižymėjo vieną rinktinį, Antaną, kad iškiltų aukščiau savo būklės ir pavaidintų pirmą vaidmenį visoj atgijančioj tautoj“ — sako Smetonos jaunųjų dienų biografas Vaižgantas.



Respublikos Prezidento A. Smetonos gimtasis Užulėnio kaimas

Buračio foto

Atmintina, kad vargas ir skurdas užgrūdina žmogų, išugdo jį visokiems sunkumams atsparų, visokios gyvenimo audros į jį sudūžta, kaip bangos į jūros krantus. Ir toks daug kieto vargo patyręs žmogus, nenugalimų gyvenimo kliūčių neranda, savo užsibrėžtą tikslą didžiausia energija, stipria valia bei patvarumu pasiekia. Kaip toliau pamatysime, sunkus vargas ir paprasto kaimiečio vaiką Antaną Smetoną padarė atgijančios Lietuvos didžiausiu, kilniausiu ir garbingiausiu sūnumi.

Jau iš pat mažens Antanas Smetona veržėsi į mokslus.

SMETONOS MOKSLO KELIAS

irgi vargo ir didelių pastangų kelias. Jis pats išmoko dailiai lietuviškai skaityti. Būdamas devynių metų, jis jau puikiai paskaitė Šventąjį Raštą ir vyskupo Motiejaus Valančiaus paaugusių žmonių bei vaikų knygeles. Šiandien mums atrodo tai labai paprasta. Tačiau anais laikais, kada tik retai kuris temokėjo skaityti ir rašyti, buvo nuostabi Antano Smetonos pažanga. Namieje pramokęs skaityti ir rašyti, Antanukas pradėjo tėvų prašyti, leisti jį į mokyklą. Tėvai jį atidavė į Taujėnų pradžios mokyklą, kurią su pertraukomis lankė tris žiemas. Čia gana anksti pasireiškė Smetonos meno pamėgimas ir subtelingas grožio jautimas. Atliekamesniu laiku jis lankydavo kapines ir ten grožėdavosi liaudies drožtomis statulėlėmis, liūdnei susimąsčiusiu Rūpintojėliu, gražiais kryžiais. Jis pajuto savyje meno gyslelę ir pradėjo paišyti.

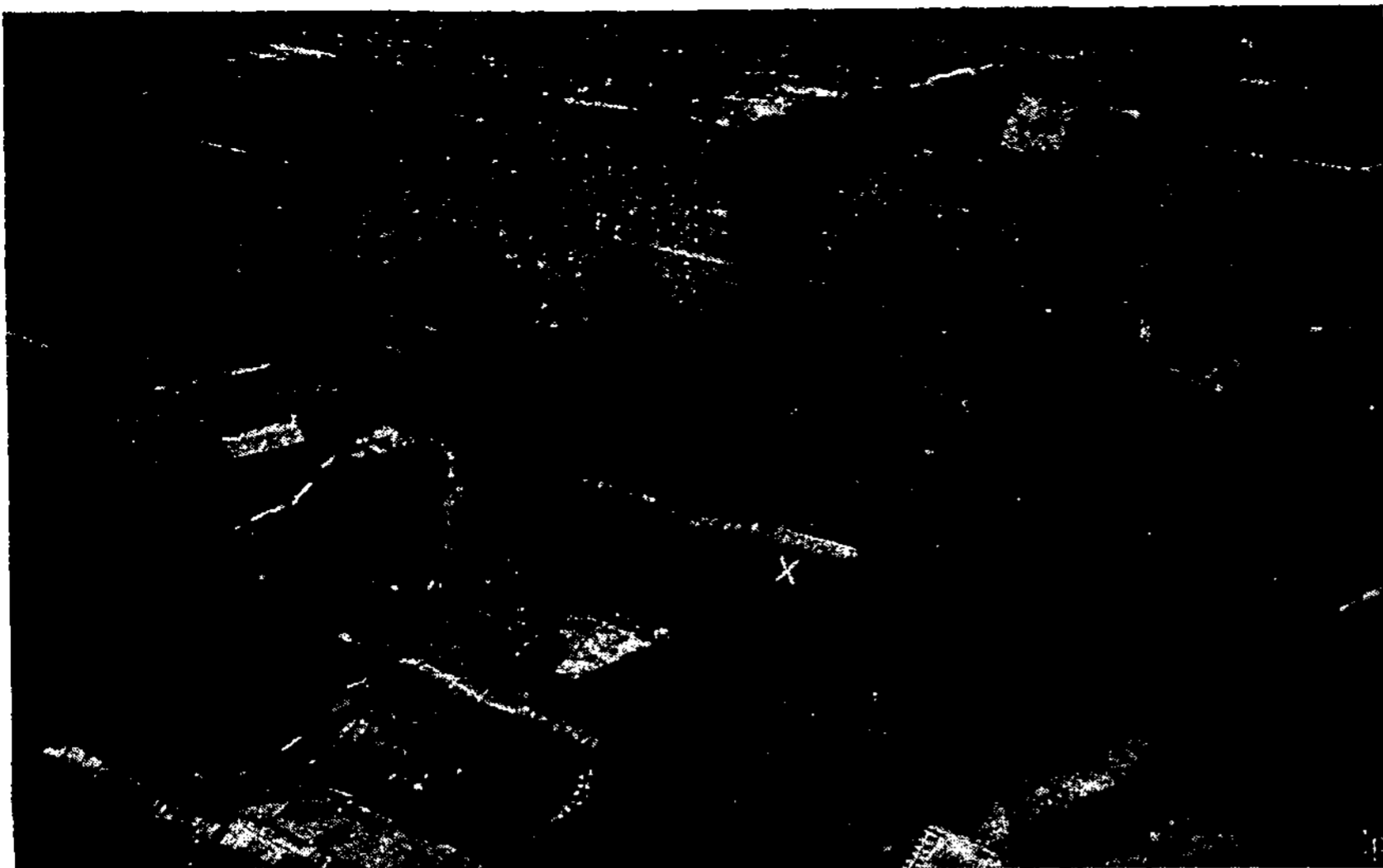

Respublikos Prezidento A. Smetonos gimtinės (kryželiu pažymėtas namas) vaizdas iš lėktuvo



Respublikos Prezidentas A. Smetona poilsio metu Palangoj

Išėjęs pradžios mokyklą, Antanas dar nesuprato mokslo reikšmės, nė nežinojo, kas yra tie aukštesni ir aukštieji mokslai. Jis tačiau nepasitenkino pradžios mokslu ir aistringai jo toliau siekė. Pusantrų metų jis privatiškai mokėsi Ukmergėje. Čia gerai pramoko lotyniškai, graikiškai. Sumanė stoti į Liepojos gimnazijos ketvirtą klasę. Gavęs iš brolio Igno 20 rublių, leidosi kelionėn į nežinomą kraštą, pas nepažįstamus žmones, visomis jėgomis mokslo trokšdamas. Tačiau gimnazijos vadovybė Antano Smetonos, kaip valstiečio vaiko ir dar iš kitur atėjusio, nepriėmė. Tai skaudus smūgis, tačiau, ir tada dar jaunutį Antaną nė kiek nesukrečia. Netrukus jis nuvažiuoja į Palangos progimnaziją ir 1891 m. įstoja į jos trečiąją klasę. Gabiam ir darbščiam Antanui Palangoje mokytis buvo nesunku. Mokydavosi, versdamasis privačiomis pamokomis. Vėliau buvo paskirtas mokinių bendrabučio vyresniuoju ir nemokamai išlaikomas. Be to, dar Antanui Smetonai padėjo Vadoklių parapijos klebonas kun. Jonas Balvočius-Gerutis, kuris kartu jį stengėsi prikalbėti tapti kunigu. Tačiau Antanas susvyravo. Jį labiau traukė aukštieji universiteto mokslai. Jis išvažiavo į Jelgavos (Mintaujos) gimnaziją. Medžiaginis skurdas jo nė kiek nebaidė, nes vargo jau anksčiau buvo pakankamai matęs.

Jelgavoje Smetona rado geroką būrį susipratusių lietuvių, kurie visi spietėsi apie mūsų rašomosios kalbos tėvo Jono Jablonskio šeimą. Antanas tuojau tapo nuolatinis ir mėgiamas Jablonskių šeimos svečiu. Gimnazijoje mokslas jam gana sklandžiai ėjo ir jis sėkmingai rengėsi baigti gimnaziją. Tačiau čia Antanas Smetona gavo skaudų smūgį. Buvo taip. Rusų švietimo valdžia, norėdama greičiau lietuvius surusinti, gimnazijose įvedė naują tvarką, liepdama lietuviams mokiniams prieš pamokas melstis rusiškai. Lietuviai tokiu neteisingu valdžios įsakymu pasijuto skaudžiai įžeisti ir nutarė gimnazijos vadovybei pasipriešinti. 1896 m. spalio 10 d. pirmą kartą rusišką maldą kalbėti buvo pašauktas trečios klasės mokinys Juozas Tūbelis, dabartinis mūsų ministeris pirmininkas. Tačiau jis rusiškai melstis griežtai atsisakė. Mokyklos direktorius pradėjo lietuviams mokiniams grasinti, kad išvarysias juos iš gimnazijos. Tačiau šie sušukę: „Mes ir patys išeisim iš gimnazijos, kol tamsta mus išvarysi“, tuojau pradėjo veržtis pro duris. Už tai daug mokinių iš gimnazijos buvo išvaryta, tarp jų ir Anta-

nas Smetona bei Juozas Tūbelis. Mat, gimnazijos vadovybė juos abu laikė didžiausiais maišto kaltininkais. Tada Smetona nuvyko į Petrapilį pas rusų švietimo ministerį Delianovą ir išprašė lietuvius mokinius į gimnaziją sugražinti. Tačiau pats Antanas jau nebe-grižo: įstojo į Petrapilio IX gimnaziją ir ją 1897 m. baigė.

Nors Antanas Smetona jau gimnazijoje pasižymėjo filosofijos ir filologijos pamėgimu, tačiau, išėjęs aukštesnius mokslus, jis Petrapilio universitete pradėjo studijuoti teisę. Šias teisių studijas jis paėmė todėl, kad norėjo ir universitetą baigęs gyventi Lietuvoje ir dirbti mūsų tautos gaivinimo darbą. Iš universiteto Antanas Smetona buvo du kartu pašalintas ir vieną kartą išstremtas, o antru kartu pateko į kalėjimą. Ypač mums įsidėmėtinas jo antrasis pašalinimas.

Būdamas universitete, jubilijatas buvo aktingas lietuvių studentų draugijos narys ir uolus lietuviškos visuomenės veikėjas. Dirbdamas tautinį darbą, jis platinė ir uždraustus lietuviškus raštus. Caro policija susėkė slaptą tautinį Antano Smetonos veikimą ir jį kalino. Išėjęs iš kalėjimo, jis vėl buvo priimtas į universitetą. Baigęs aukštuosius teisės mokslus, Smetona 1902 m. sugrižo į Vilnių. Iš pradžių pradėjo verstis advokatūra, bet iš to duonos nevalgė. Netrukus jis gavo tarnybą Vilniaus žemės banke.

Tiek gimnazijoje, tiek universitete būdamas, Antanas Smetona nenutraukė santykių su gimtuoju kraštu. Vasaromis visados į tėviškę grįždavo, lietuvių vaikus lietuviškojo rašto mokė, lankė žymesnes Lietuvos vietas, susitikdavo su aktingesniais visuomenės veikėjais. Gimtasis kraštas, savo žmonių vargai jame ugdė didelį lietuvių, valstiečių užtarėją. Niekados Smetona nenutolo nuo lietuviškojo kaimo, visados jį mėgo, jo gyvenimu domėjosi. Iš kaimo žmonių savo raštams jis semdavosi kalbos turtų, o žavingais gamtos vaizdais turtindavo savo taurią sielą.

Nemėgo Antanas Smetona nuo savo tautos nutolusių bajorų, nes jie nesuprato tautos bundančių troškimų, patys buvo žemos kultūros ir ją kuo mažiau domėjosi. Iš bajorų tik Chodakauskai patraukė Antano Smetonos širdį ir laimėjo jo pagarbą. Chodakauskai buvo nutolę nuo savo luomo žmonių, daugiau sukaimėję, su kaimo žmonėmis draugavo, namuose lietuviškai kalbėjo. Pereidamas į septintą kla-

sę, Smetona pažino 15 metų Chodakauskų dukterį Sofiją, dabartinę savo žmoną. Abu jauni, širdys suliepsnojo tauria meile ir 1904 m. Vilniuje prie Dievo altoriaus abu tapo amžiniais gyvenimo draugais, petys į petį gyvenimo tikslan žengiančiais.

ANTANAS SMETONA — ŽURNALISTAS

Nuo 1903 m. dirbdamas Vilniaus žemės banke, Smetona neapsiribojo tik tarnyba ir šeimos gyvenimu. Jis visa energija stėjo į lietuvišką darbą. Ir seniau ir dabar jis matė bundančios tautos vargus ir rusų valdžios neteisybes. Tuo laiku ir prasidėjo Antano Smetonos literatūrinis, tikriau tariant, publicistinis darbas. Pirmieji darbai „Vilniaus Žiniose“ ir „Lietuvos Ūkininke“. 1907 m. tautininkai ir nuosaikesnieji katalikai Vilniuje įsteigė „Vilties“ laikraštį. Smetona buvo paskirtas jo redaktorium. Jam tvarkant „Vilties“ turinį, laikraštis tapo rimtu lietuvių dienraščiu ir turėjo didelės įtakos visam lietuvių kultūriniam gyvenimui, „Viltis“ gynė tautybę ir religiją, kėlė lietuvių tautinės kultūros reikalingumą ir savumus. Daugelio ano laiko „Vilties“ vedamųjų autorium buvo pats jo redaktorius Antanas Smetona, pasirašinėdamas A. Sm. ir Lėno slapyvardžiais. 1913 m., kai „Viltis“ buvo pasukta daugiau krikščionių demokratų kryptimi, Antanas Smetona nuo redaktoriavimo pareigų pasitraukė, tačiau publicistinio darbo nemetė. Kitais metais Antanas Smetona įsteigė „Vairą“ ir jame vėl kėlė opiausius lietuvių tautos reikalus. Baigiantis didžiajam karui, jubilijatas aktingai dirba vilniškame „Lietuvos Aide“, o Nepriklausomoje Lietuvoje — „Lietuvyje“, „Lietuvoje“ ir daugelyje kitų laikraščių. Kaip redaktorius, daug nukenčia nuo kitų politinių įsitikinimų žmonių, tačiau savo pamėgto, galima sakyti, įgimto darbo taip pat nenutraukia.

Čia suminėta tik kelių laikraščių vardai, kuriuose Antanas Smetona rašė. Tačiau jų yra daug daugiau. Nesigilinsime plačiau į tų laikraščių kronologiją. Mums

daug svarbiau čia paliesti žymiausiojo publicisto raštų savumus.

Antanas Smetona yra gilus publicistas tikra to žodžio prasme. Jo raštuose, lyg veidrodyje, spindi nepaliaujamas tiesos ieškojimas visose gyvenimo srityse. „Didelis draugas yra Platonas, bet dar didesnis draugas — tiesa“ — sako graikų išminčius Aristotelis. Ir Antanas Smetona to didžiojo tiesos draugo visur ieškojo. Jis savo raštuose niekad nenusidėdavo publicistiniu suktumu ir sąmoningu tiesos nutylėjimu. Kartais ir jis, kaip kiekvienas žmogus, galėjo suklysti. Tačiau, kur Smetona aiškino faktus ar svetimą nuomonę, nieko ant savo korpalo netempė.

Antroji Antano Smetonos raštų ypatybė — tai noras rasti tikslų ir nešališkai aiškų atsakymą į opiausius gyvenimo klausimus. Kai dar mūsų prieškarinė srovinė spauda nuolatos ginčydavosi, polemizavo, kovodama už savo skleidžiamų nuomonių išsigalėjimą plačiuose Lietuvos visuomenės sluoksniuose, tuo laiku Antanas Smetona savo raštuose mėgino strasti vidurio kelią, tiesos ir objektingo gyvenimo tiesos įvertinimą.

Kraštutinių srovių ypatingo įsikarščiavimo momentais garbingasis jubilijatas visados statydavo tautos daugumos arba bent jos išmintingiausios ir nešališkiausios dalies nuomonės klausimą. Atmintina, kad mūsų Respublikos Prezidentas yra didelis sveikos žmonių nuomonės gerbėjas. „Kartą man esant prie jo, — pasakoja Vydūnas apie šią ryškią Smetonos savybę, — priėjo paprastas, kad ir gana protingas lietuvis ūkininkas. Ir pradėjo išdėstyti savo nuomonės apie politiką. O Respublikos Prezidentas ne vien ramiai klausėsi, bet jį klausinėjo, tarsi norėdamas į aiškiausią santykį su jo protu ir valia sueiti. Ir atrodė, beveik, kad ne ūkininkas atėjęs patarimo, bet kad daug patyrusiam valdžios vyrui svarbi buvo to žmogaus nuomonė ir patirtis“. (Jaunoji Karta“, 1931 m., 23 nr., 14 pusl.).

Jeigu kada mūsų Tautos Vadas ir nesutinka su daugumos nuomone, tai tik tada, kai jį šaltas ir sveikas protavimas priverčia. Tokiais momentais Antanas



Respublikos Prezidentas A. Smetona
lėktuve

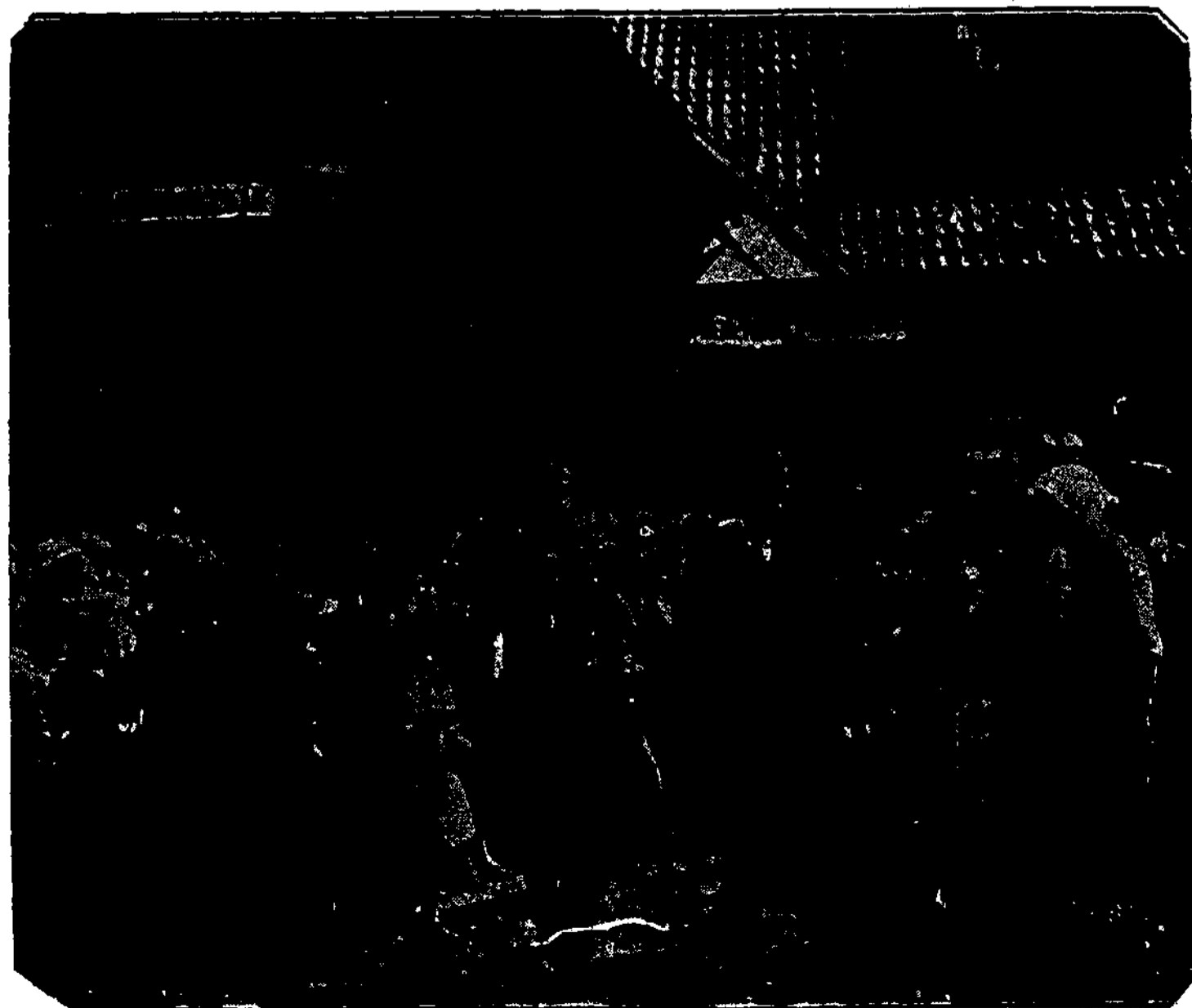

Respublikos Prezidentas A. Smetona lankosi provincijoje

Smetona savo raštuose ne kartą drąsiai pasisakė prieš visuomenę išsigalėjusią nuomonę. Drąsus ir atviras savo nuomonės pareiškimas rodo didelį Antano Smetonos savarankiškumą. Visad jis nebijodavo nei kalėjimo, nei kitokių bausmių dėl tiesos kovodamas. Sveikas ir praktiškas, lietuviškas ir kaimiškas, bet mokslo ir gyvenimo patyrimo išlavintas Antano Smetonos protas visados padėdavo jam išvengti klaidų ir eiti ne savo, bet tautos keliu. Dėlto jo raštuose ne tik iškeltieji, bet ir išspręstieji opiausieji mūsų gyvenimo klausimai dar ir šiandien tebėra gyvi, aktualūs ir jais dar ne vienai lietuvių kartai teks vadovautis.

Tautos sąmonės gaivinimas ir savarankiškos dvasinės bei materialinės kultūros kūrimas yra Antano Smetonos publicistikos vedamosios linijos.

Mūsų Tautos ir Valstybės Vadas, tasai didysis lietuvių žurnalistas, štai ką sako apie šių dienų spaudą: „Periodinės spaudos svoris jau seniai yra įvertintas. Spauda sverianti ne mažiau, kaip viena kuri didžiųjų valstybių. Ji didis kultūros įrankis. Pagrindiniai jos tikslai — informacija ir propaganda“. . . . Įsimtingo, išlavinto ir dorą žmogaus rankose ji yra taurūs, palaimintas kultūros įrankis, nevalyvo žmogaus rankose ji yra nelyginant šautuvas ar galvadžias“ („L. A.“ 1931 m., 272 nr.). Toliau, ten pat, kalbėdamas apie dabartinę mūsų spaudą, Antanas Smetona sako: „Mūsų laikraščiai imasi ne tiek iš mūsų gyvenimo, kiek nusirašo iš svetur. Ką rašo, tai rašo jie dažniausiai išiklausę svetimosios spaudos, tarytum, nebūtų įdomu sekti savo šalies gyvenimą, jis nagrinėti, kędenti ir patiekti savo skaitytojams. Lietuvių periodinė spauda vis dar nemoka savo skirtingos aplinkumos reiškinius sugauti ir iš jų sau įkvėpimo imti. Tas pats vargas su mūsų tautos menu. Turime gražių savo audinių, kryžių, įvairių namų pagražinimų ir kitų vadinamų liaudies meno turtų. Tačiau dar nemokame į juos išžiūrėti kurti savaimai, vis dar tebemėgstama sekti iš užsienio įvežamaisiais įvairiais šablonais. Retai dar teskaitome mūsų laikraščiuose savitai gvildant, savitai formuluojant savo tautos gyvenimo dalykus. To vis dar pašigendame. Nepajėgiame rimtai apibrėžti, kas dedasi mūsų kaime. Jei mūsų periodinė spauda nesiliaus be kritikos, be saiko gabentis ten formuluojamas idėjas ir jas teikti savo skaitytojams, tai ims gręsti mums nutautėjimo pavo-

jus. Užsienio įvežamos paveikslų filmos, sutraukiančios daug lankytojų, nejučiomis irgi dirba nutautinimo darbą. Joms padeda spauda. Geros ir kultūringos spaudos negalima turėti be laikraštinių, pasiekusių reikalingo mokslo laipsnio, gerai pasirengusių ir valyvai išauklėtų. Deja, daugumas jų nėra tvarkingai išėję vidurinio mokslo. Ir mažoka jų svetimų kalbų temoka, nemoka ir savo gimtosios kalbos. Tiesa, galima pasiteisinti. Juk per 40 metų lietuviams buvo burna užčiaupta, spausdintas lietuviškas žodis buvo griežčiausiai draudžiamas, todėl mūsų rašymo ir skaitymo tradicijos dar silpnos. Spaudoje mums sunku su latviais ir su estais susilyginti. Mūsų netolima praeitis yra daug sunkesnė, negu jų“. Šitie Tautos Vado žodžiai apie dabartinę mūsų periodinę spaudą yra labai įsidėmėtini.

ANTANO SMETONOS RAŠTŲ KALBA

Ne vieną kartą Antanas Smetona yra pažymėjęs, kad jis yra mūsų rašomosios kalbos tėvo prof. Jono Jablonskio mokinys. Jau vien iš to galima suprasti, kad Smetona gerai moka lietuvių kalbą. Tačiau tai dar ne viskas. Mūsų Respublikos Prezidentas yra sveikos, svetimų įtakos nesugadintos lietuvių tautos mokinys. Pats išaugęs iš tautos gelmių, niekad su gimtuoju kaimu santykių nenutraukęs, Antanas Smetona jau iš pat mažens gražiai išmoko lietuvių kalbą, o ilgainiui — ir jos tarmes. Savo raštams jis pagrindan padėjo rašomąją suvalkiečių šnektą, ją paįvairindamas rytų aukštaitiškąja. Tuo būdu, Smetona praturtino anų metų mūsų inteligentų lietuvių kalbos leksikoną.

Antanas Smetona pradėjo rašyti prieš 28 metus. Vadinasi, tais laikais, kada lietuvių kalbos gramatika dar tebebuvo palaida medžiaga, kada apie rimtesnes lietuvių kalbos studijas vargu ar kas turėjo laiko ir pagalvoti, nes visiems lietuviams reikėjo plėsti tautinio darbo dirvonus. Taigi, Antanas Smetona dar tais laikais sugebėjo sukurti tokią kalbą ir toki stilių, kuris yra dabar mums puikiu pavyzdžiu. Prieš gražią stilingą jubilijato kalbą nemokšams nėra kuo pasiteisinti.

Puikus yra Antano Smetonos ir raštų stilius. Jis pats sako, kad „svarbu, kad rašto stilius būtų iš lietuvių kalbos, iš jos tarmių. Savoji kalba reikia taip pat vertinti, kaip skulptorius ar tapytojas vertina savo kū-



Valstybės Tarybos prezidiumas
1918 m. Vilniuje. Sėdi kairėj
tarybos pirmininkas A. Smetona

Valstybės Tarybos pirmininkas A. Smetona (vidury) su kai kuriais Valstybės Tarybos nariais ir Amerikos lietuvių atstovais 1918 m. Lozane (Šveicarijoje), kur tarėsi Lietuvos reikalais.



riniams tautiškosios formos dievadirbių režinius“. Vadinasi, Smetonai pirmiausia svarbu, kad stilius būtų lietuviškas. Norint rašyti lietuvišku stiliumi, reikia lietuviškai galvoti, o lietuviškai galvoti tik tada galima, kada pajunti lietuvių kalbos dvasią, kada supranti lietuvių galvosena, kada tą galvosena griežtai imi skirti nuo svetimtaučio galvosenos formų, žodžiu, kada imi suprasti savo tautos psichologinę sudėtį. Antanas Smetona į savo raštų stiliaus pagrindą deda lietuviškos galvosenos formas, kurių jis ieško lietuvių kalboje, jos tarmėse ir šnektose. Tiek jo žodinėje kalboje, tiek raštuose, ryškiai jaučiamas gimtosios kalbos plasdenimas, lietuviškos galvosenos atspalviai; žmogus gėriesi lietuviškojo samprotavimo vingių vingiais, kokių turtiną mūsų kalba. Skaitydami Smetonos raštus, pajuntame tą pačią nuotaiką, kuri dvelkia iš mūsų smūtkelių, kryžių ir dainų.

ANTANO SMETONOS RAŠTŲ TURINYS

Trumpai tariant, Antanas Smetona rašė apie viską, nes jis geriausiai jautė lietuvių tautos pulsą ir dvasią. Ypatingai jis daug rašė lietuvių kalbos reikalais. „Dabarties lietuvių pamatas yra jo savita kultūra ir ypač jo gimtoji kalba, kuri jį skiria nuo sulenkėjusių. Kalba jo viršujas regimas ženklas. Taigi, kas laiko save lietuviu, bet nemoka ir nerodo noro mokytis lietuviškai, tas nebe lietuvis, tas nesusipratęs. Antra vertus, kas ir nemoka lietuviškai, bet laiko save lietuviu, pripažįsta mūsų kalbą privaloma mūsų tautos žyme ir pats laiko reikalingu daiktu jos išmokti, žodžiu ir darbu atjaučia mūsų atgijimą, skiria mūsų tautai tiek pat teisės plėtotis, kaip ir kitoms tautoms, tas yra susipratęs mūsų tautietis. Ir mes patys negerbiame kaip reikiant savo kalbos. Šiek tiek rimčiau pavartę mūsų raštus, turime pripažinti, kad ne tik ne gerbiame, bet ir niekiname. Gal dėl to jie maža teskaitomi, kad jų kalba sunkiai įmanoma“¹⁾. Todėl Antanas Smetona ragina

mokytis gražiosios lietuvių kalbos, ją tirti, rinkti retesnius žodžius ir posakius. Kalbos turtą jis pataria semtis iš tarmių.

Garbingasis jubilijatas suprato, kad liaudies menas ryškiausiai kuria tautos sielą. „Ir lietuviai atgiję stvėrėsi meno, mokėdami gražinti savo prakilnų ir dorą jausmą. Atgiję stengėsi jie išdainuoti savo geismus ir savo siekimus, atgiję dainomis ir pasakomis žadino dar tebemiėgojusius savo tautiečius. Mąstyti, galvoti jiems nebebuvo laiko, nes atbudusių jausmų buvo per daug. Nėra klaida, kad mėgstame daugiau meną, negu mokslą: iš meno esame nemažiau suprantami, kaip iš mokslo, atgaivinti apmirusieji yra lengviau menu, negu mokslu. Visur taip esti, kitaip negali būti ir mūmyse. Tautos susipratimas yra daugiau jausmo, negu proto dalykas. Graži dainelė, įdomi pasaka, žavinga muzika, dailūs paveikslas — visa tatai pataikina lietuviui širdin labiau už sausius, nors rimtus, proto išvedžiojimus. Per meną veikia mes patys pažinsime savo tautą, veikia pažins ją ir svetimieji. Štai kodėl turime rūpintis meno šakomis, kad nenudžiūtų, kad tarptų ir plėtotų.“ Suprantamas daiktas, kad tautai tokios didelės reikšmės turi tik tautiškas menas, tai yra toks menas, kuriame pasireiškia šiokia ar tokia mūsų tautos sąvybė. Liaudies ir menininkų kūryba turi eiti šaliai. Menininkai, nukrypę nuo liaudies kūrybos, kažin ar begalėtų būti mūsų meno reiškėjai.

Antanas Smetona, labai vertindamas mūsų liaudies meną, ragino mūsų visuomenę rinkti jo kūrinius, nes nesurankioti pamažėli genda ir galutinai žūva, arba juos svetimieji renka ir vežimais svetur gabena. „Reikia raginti mūsų visuomenę, kad išmoktų vertinti savo kultūros dvasią, reikia skatinti, kad atgaivintų savaimą dailės skonį“ — sako Antanas Smetona.

Anais laikais svetur mokslas išėjusi mūsų krašto žmonių dalis nebegriždavo į Lietuvą. Jie likdavo, daugiausia, Rusijoje, susisukdavo sau šiltas gūžtas ir taip žūdavo lietuvių tautai. Skaudėjo širdį Antanui Smetonai tai matant. Jis sako: „Šaltas šiaurės vėjas negu atpūs jos mums iš svetur. Mes patys turime, kaip tas Prometejus, pagauti ir įduoti minių minioms. Tik tuomet šviesos kibirkštis pavirs liepsna ir nušvis spalvin-

¹⁾ Visos šiame skyriuje pavartotos citatos paimtos iš Antano Smetonos raštų, išleistų keturiuose tomuose: „Vienybės gairėmis“, „Šviesos takais“, „Atgimstant“ ir „Lietuvių santykiai su lenkais“.

gu ratilu per visą Lietuvos padangę. Kada gi mes to meto susilauksime? Juk tūkstančiai mūsų yra keliavę svetur tos šventos ugnelės parneštų savo tėvynėn. Bet tie tūkstančiai nebegrižo kana kur dingę. Tūkstančiai mūsų jaunikaičių yra ėję svetur mokslo ieškotų, tauta tikėjosi susilaukti iš jų paguodos, bet nusivylė: dirba vieni vyresnieji. Ateis laikas, kada jie pails ir kada jų nebebus, taigi iš anksto turime rūpintis jiems pavauduotojų. Tautos namai tėra didelio darbo pradžia, ir ir vieni mūrai ne ką tepadarys, jei juose nebus įsigyvenusi tautos dvasia, jei lietuvių, einančio mokslus, širdyje nebeužsidegs meilės kibirkštėlė savo kraštui. Kiekvienas turėtų atsiminti, kad jo pareiga yra, baigus aukštąjį mokslą, grįžti į Lietuvą — ir grįžti ne tuščiomis rankomis, bet įsigijus kiek galint daugiau mokslo“. Toliau, tuo pačiu reikalų jis taip rašo: „Didžiausia bėda, kad mūsų inteligentai gyvena išsisklaide svetimuose kraštuose, kad jie, taip išsisklaide, žūva be jokios naudos. Be inteligentų, Lietuvoje gyvenančių, nieko nebus: tauta be jų — kaip kariuomenė be vadų. Inteligentai — tautos smagenis. Štai šią mintį gerai įsidėkime galvon ir kartokime tol, kol nebūsimė sutraukę daugumo inteligentų savo kraštan. Mums reikia tirti ne vien praeitis, ne vien senovės mūsų tautos gyvenimo žymės, bet reikia pažinti ir dabartinis tautos gyvenimas, jo dvasia ir jo siekimai. Kaip prieis inteligentai prie jo, jei jie vartysis kitur svetimame gyvenime paskendę?“

Rūpindamasis žmonių ekonomine gerove, Antanas Smetona ragino steigti kredito draugijas ir jose burtis visiems lietuviams. Taip pat jis kėlė ir žemės ūkio draugijų reikalą, nes „Ūkio draugija yra toks pamatas ant kurio gali susieiti visi, neskiriant tautybės, tikybos, lyties ir gal luomo. Žemės ūkio draugija tiek daug bendrumo turi, kad čia vargiai gali susidurti mažžemio ir didžiažemio reikalai“ — teisingai sako A. Smetona. Jau ir tais laikais mūsų Respublikos Prezidentas buvo iškėlęs žemės reformos reikalą, kuri tik dabar vykdoma.

Kalbėdamas tikybos reikalais, Antanas Smetona sako, kad „žmonių gyvenime didžia, galima sakyti, pirmos eilės vietą turi tikyba ir su ja rišama dorovė“. Gyvendamas Vilniuje ir gerai pažindamas Vilniaus krašto gyvenimą, Smetona matė lietuviams daromas skriaudas bažnyčiose. Jis vienas pirmųjų pakėlė balsą prieš bažnyčią, kaip lenkiškumo politikos įrankį.

Antanas Smetona taip pat vienas pirmųjų suprato ir įvertino Vilniaus reikšmę Lietuvai. Jau 1907 m.

„Vilties“ kvieslyje jis paskelbė straipsnį, kuriame įrodinėjo, kad Vilnius — Lietuvos širdis. „Kai apsilpo Lietuvos kūnas, tai apmirė tautai ir jos širdis Vilnius, kitados taip smarkiai plakusi“. Lietuvai atgyjant, ir jos širdis turėjo būti stiprinama bei gaivinama. Tačiau anais laikais buvo ir tokių lietuvių, kurie Vilnių laikė Lietuvai mirusiu, neprikeliamu ir piršo Lietuvos širdimi Kauną ar kurį kitą miestą. Antanas Smetona tokius samprotavimus visu smarkumu griovė. Jis įrodinėjo, kad Vilnius, o ne Kaunas, turi būti Lietuvos širdimi. 1907 m. Smetona rašė: „Jau ir dabar Vilniuje matome gausingą lietuvių gaivalą; tik jis prislėgtas, kaip ir užsislėpęs. Lietuviai čia niekinami rusų administracijos ir nutautėlių lietuvių. Tegu tik atsimauno sąlygos, tegu rusų vyriausybė atidarytų duris lietuviams inteligentams mokyklose, teisme ir kitose įstaigose, tai pamatytume, jog netrukus pasidarytų čia lietuvių dvasios židinys. Tegu dvasinė sulenkėjusi vyresnybė nebepersekiotų lietuvių kunigų, nebegrūstų jų iš Vilniaus Gudijon, įsileistų lietuvių kalbą bažnyčiose, tuomet ta žmonių minia, kuri dabar yra nutautinta, prabiltų lietuviškai“. Toliau, Antanas Smetona įrodinėja, kad „palikti Lietuvos širdimi Vilnius turi labai didelį doros pamatą: jis buvo senovėje Lietuvos ir lietuvių tautos atspirtis. Čia įsigalėjo ir sutvirtėjo senovės Lietuvos valstybė. Dėlto Vilnius mums yra brangus dėl mūsų garsios praeities atminimų. Kiekvienas senovės paminklas, kiekvienas kalnelis, kiekvienas slėnys mums liūdnai primena keno čia būta, keno čia ginta mūsų šalis nuo vokiečių kryžievių ir nuo kitų priešininkų. Ir vargu ar rastume tokį lietuvių, kurs, užlipęs ant pilies kalno, šaltai žiūrėtų į jos griuvėsius, į pušimis apaugusias kalvas, į banguojančią Nerį ir į sraunią Vileiką, Mickevičiaus apdainuotas“.

„Antras gana didelis doros pamatas lietuviams Vilniuje yra tikybos dalykai: Verkų Kalvarija ir Aušros Vartų švenčiausioji Mergelė. Minių minios lietuvių maldininkų ir maldininkių iš visų Lietuvos kampų kas metai čia vasarą keliauja užuodžio pildyti. Toks apsilankymas nebe įtakos palieka: kiekvienas, pargrįžęs iš Vilniaus, ilgai mini aplankytąsias vietas ir pasakoja savo kaimynams, ką tenai girdėjęs ir ką regėjęs. Vilnius ir jo stebuklingosios vietos ne vieno dievoto lietuvių širdyje palieka jo gyvenimo siekimas“.

Matydamas visokiaropą Vilniaus reikšmę Lietuvai, Antanas Smetona savo straipsniais ir darbais stengėsi iš jo padaryti visuomeninį, kultūrinį bei politinį

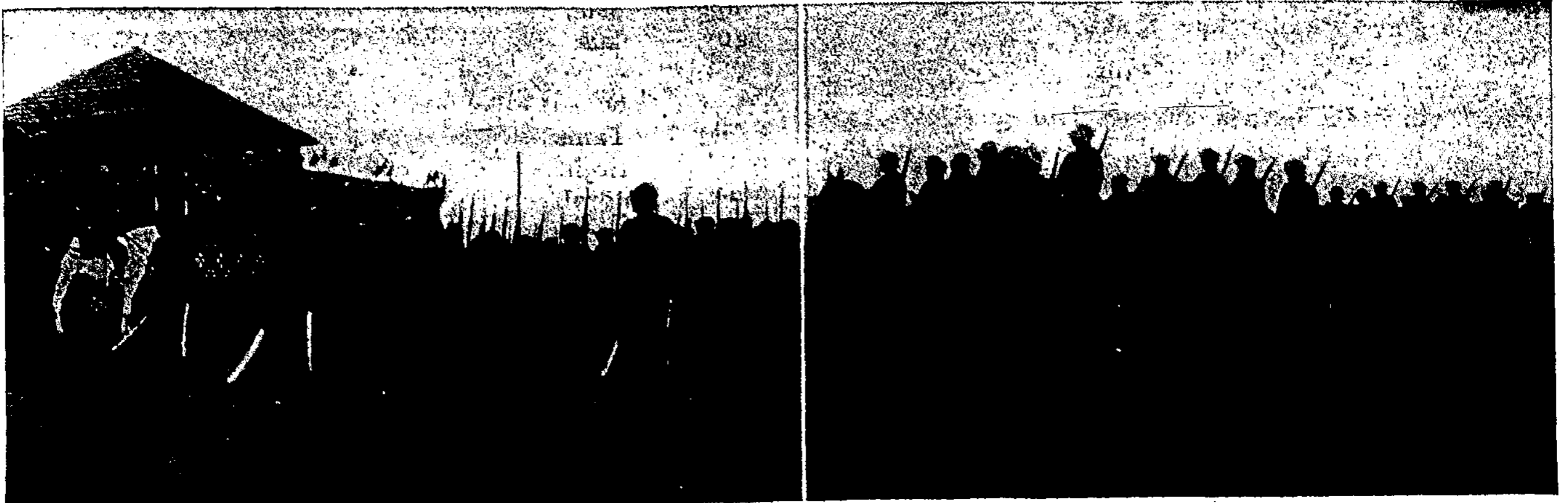

Kariuomenė iškilmės maršu praeina pro Vyriausiąjį savo Vadą, Respublikos Prezidentą Antaną Smetoną



Respublikos Prezidentas A. Smetona (X) kalba į karius

mūsų tautos židinį, iš kurio po visą kraštą sklįstų tautą gaivinantieji ir stiprinantieji šviesos spinduliai.

Jau tautiškai atgyjančią Lietuvą stengėsi savo glėbin pagrobti iš vienos pusės lenkai, iš antros rusai. Tiek vieni, tiek kiti nenorėjo ir pagalvoti apie būsimą lietuvių tautos nepriklausomą gyvenimą. Tą giliai suprato ir aiškiai pamatė mūsų Tautos Vadas. Jis čia griežtai stoja prieš tokius rusų ir lenkų grobuoniškus tikslus: „Tarp šių dviejų žiauraus nacionalizmo srovių, kaip tarp Skillos ir Karibdos, teko irtis atgijančiai Lietuvai. Abi jos siekė ją praryti, abi jos ėjo rungčių, katrai pirma pasiseks pagriebti ižiūrėtoji auka. Vienoje pusėje slogioji priespauda, antroje — putnioji klasa. Lietuviai, gyvi laidojami ir matydami gobšus atkakliai varžantis dėl jų protėvių palikimo, nesidavė marinami, norėjo gyventi, norėjo vėl tauta būti. Jie žinojo savo didžią, gražią praeitį, kad ji buvo ne rusiška ir ne lenkiška, o lietuviška. Lietuvos imperija, lietuvių genijaus sukurta, buvo didelis taikos veiksnys viduramžių Europoje, taigi ir jie turi didelių civilizacijos nuopelnų, atmušę plėšriuosius grobuonis. Rusai yra paskum gavę iš lietuvių daugiau, nei šie buvo pirma pasiėmę iš Maskvos ar Kievo. Bekurdami galingą valstybę, didieji Lietuvos vadai sutirpdė plačioje erdvėje geriausias jos jėgas, prarado slavams aristokratiją ir bajoriją. Lietuvių tauta dabar kaip tas medis, kuriam vėjų nudraskyti lapai ir vėtrų nulaužytos šakos.“

Todėl lietuvių tautai ir reikėjo daug kovoti su tais pražūtingais vėjais bei vėtromis, kad Lietuvos medis liktų sveikas.

Mūsų Valstybės Prezidentas Lietuvos ateities klausimu taip sako: „Dabar Lietuva gyvena valstybiškai; dėl to ir jos rūpesčiai valstybiški. Prieš karą buvo kitaip: jos rūpesniai buvo tik tautiški. Ir vis dėlto, šio tokio skirtumo esant, jų pagrindas palieka tas pats: dvasinė ir materialinė kultūra. Kitaip sakant, Lietuvos rėmai, apsodai, dabar kitoniški, o jos paveiklo dugnas tolygus tebėra: kitoniškos sąlygos gyventi, valstybiškas mastas, kita kūrybos aplinkuma, o tikslas tas pats: toliau gaivinti tautos sąmonę, savaimai kurti kitų valstybių eilėje“ („Atgimstant“ knygos prakalbos dalis).

Tai tik mažytė dalelė čia paminėtų Antano Smetonos raštuose nagrinėtų klausimų. Jų yra šimtų šimtų. Tačiau Smetona klausimus ne tik iškelia, bet juos ir sprendžia, opiąsias tautos gyvenimo žaizdas ne tik suranda, bet ir nurodo vaistus joms gydyti.

ANTANAS SMETONA — TAUTOS AUKLĖTOJAS IR MOKYTOJAS

Mūsų Valstybės Galva nėra išėjęs specialių pedagogikos mokslų. Tačiau jis išėjo praktišką gyvenimo mokyklą. Tokia mokykla jam daug svarbesnė, negu aukštieji teoretiški mokslai. Gyvenimo mokykla duoda praktiškus atsakymus į įvairius neaiškumus. Ji gimdo ir formuluoja tautos gyvenimo idėjas, ji ugdo didžias ir stiprias asmenybes, ji sukuria praktišką, šaltą ir blaivų žmogaus protą. Antanas Smetona yra šios gyvenimiškos mokyklos didžiausias atstovas. Pats ligi kraujo ir kaulo yra pažinęs lietuvių tautą, jos savybes, gyvenimo ir gyvenamojo momento aplinkybes. Tad ir tautai auklėti jis kuria lietuviškas, tautiškas sąlygas.

Antano Smetonos raštai ir darbai ryškia vaga eina į vieną tikslą — į lietuvių tautos vienybę ir Lietuvos gadybę. Smetonos gilus protas pirmiausia suprato, kad tautai be vienybės yra skirta išnykti iš žemės paviršiaus. Tad jis visur ir visados skelbia tą kilnią vienybės idėją. Vienybė ir tautiškumas, pagal Antaną Smetoną, turi būti ne akli, bet eiti iš tautos sąmonės, iš žmogaus sielos gelmių ir blaivaus protingumo. Rasių, tautų ir jų gerų savybių neapykanta — Antanui Smetonai nepakeliui. Jis nori visos tautos, visų Lietuvos gyventojų bendro darbo mūsų valstybės skaidriam ir šviesiam rytojui.

Antanas Smetona žino, kad šiaip galima išauklėti tik apsišvietusią, pamokytą tautą. Tad jis dar anais verguvės laikais aktingai kėlė tautos plačiųjų masių apšvietos reikalą. Jis sako: „Šiokio ar tokio darbo griebsimės, be visuotinio liaudies švietimo nieko neįveiksime. Tamsios minios nepasieks mūsų prakiliausi išvedžiojimai, rūpestingiausiai sudaryti sumanymai jos moralinei ir materialinei gerovei pakelti. Tokią nuomonę pasakys kiekvienas, kuriam bus tikęsi ne kalbėti, o dirbti sodiečių tarpe.“ Antanas Smetona ragina lietuvius savo vaikus namuose mokyti. Jo nuomonė, „mūsų mokytojų yra pareiga aprūpinti suaugę ir nesuaugę sodiečiai mokymo ir mokymosi priemonėmis — vadovėliais, o mūsų kunigų pareiga turėtų būti rūpestis, kad jų parapijoje nebūtų žmonių, nemokančių nei skaityti nei rašyti lietuviškai.“ Antanas Smetona taip pat ragino tėvus leisti vaikus mokyti amatų ir kitų praktiškų mokslų, kad jie savam krašte galėtų lengvai sau duoną pelnytis.

Pedagoginius auklėjimo dalykus Antanas Smetona visur nagrinėja rimtai, tam darbui gerai praktiškai pasirengęs. Jis anais laikais atsidėjęs studijavo garsų pedagogą prof. dr. W. Fersterį, žymiuosius graikų filosofus — Sokratą, Platoną, Aristotelį. Tad nenuostabu, kad kalbėdamas tautos auklėjimo reikalais, Antanas Smetona pasižymi nuosaikiu praktiškumu, viską rišantis su tautine kultūra.

Mūsų Tautos Vadas daug dėmesio skiria augančios kartos, jaunuomenės tinkamam auklėjimui. Ir dabar jo visa viltis yra jaunuomenėje. Jis yra kelių jaunimo organizacijų Vyriausias Vadas, jis atsidėjęs rūpinasi būtiniais senosios kartos pavaduotojais. Ypačiai Antanas Smetona proteguoja turistines keliones, ragindamas jaunuomenę pažinti gimtąjį kraštą. „Kiekvienas jaunikaitis galėtų bekeliaudamas pastebėti, ko jis iš raštų neišskaitys apie mūsų šalį. Mėgstatas senovę, pamatytų jos liekanas; kam malonu gėrėtis gamta, tas pažintų ją iš gyvųjų paveikslų savo akimis. Ir darbo žmonių tipai, jų paprastieji santykiai su kits kitu, pagaliau, jų būdas, paaiškėtų jauno žmogaus sielai“ — sako Antanas Smetona. Toliau jis nurodo, kad tokiose kelionėse mokiniai sustiprintų savo dvasią ir savo kūną. Kam nuo ilgo sėdėjimo sunykusi sveikata, tas pasitaisytų. Įvairios vietos, įvairūs žmonės parodytų savo gyvenimu mokiniams, ko jie neranda ir negali rasti raštuose. Jų atmintyje po kelionės paliktų Lietuvos paveikslas, gyvomis spalvomis, tamsiomis ir šviesiomis, nupieštas. Tas paveikslas, rasit, ne vieną paskatintų daugiau darbuotis, rasit, ne vienas jį savo akimis regėjęs, labiau pamiltų gimtąją šalį ir, išėjęs mokslą, paliktų tėvynėje, nebekeliautų svetur lengvesnės ir skanesnės duonos ieškotų.“

Antanui Smetonai visados rūpėjo tautos sveikatingumas ir jos fizinis stiprumas, nes tik sveika ir fiziškai tvirta tauta gali išlikti neišblaškyta ir kurti savarankišką gyvenimą.

„Antanas Smetona tvirtai stovėjo ir tebestovi grynai lietuviškoje dirvoje. Pasidairęs plačiuose Lietuvos gyvenimo laikuose, jis pamatė daug panašumo tarp to, kas yra pas mus ir kas buvo anais laikais Sokrato ir Platono laikais Graikijoje. Bendra dirva, bendros kovos, bendri kovos metodai, tād bendri ir gydymo būdai. Štai čia ir yra didelis panašumas tarp

Sokrato, Platono ir Antano Smetonos, kurį kai kurie laikraščiai visai nebe pamato vadina Prezidentu — Filosofu“ — sako prof. Iz. Tamošaitis („L. A.“ 1931 m., 272 nr.).

Antanas Smetona — tautos auklėtojas ir mokytojas tikra to žodžio prasme. Jo auklėjimo metodas pagrįstas tėvišku nuoširdumu ir visų lietuvių meile. Tautos auklėjimo klausimų Antanas Smetona niekad nekeitė, lygiai kaip nekeitė ir metodų. Vienybė, tėvynės meilė, gilus savo krašto reikalams ir pareigai atsidavimas, gyvenamojo momento supratimas ir tautiškumo bei tautinės savigarbos ugdyimas — tai tie keliai, kuriais Antanas Smetona eidamas auklėja ir moko mūsų tautą.

ANTANAS SMETONA — POLITIKAS IR VALSTYBĖS VADAS

Berods, Romos imperijos politikos teoretikas Machiavelli yra pasakęs, kad politika tai menas. Šią formulę garsusis Vokietijos geležinis kancleris Bismarkas, 1884 m. kalbėdamas reichstage, taip apibrėžė: „Politika nėra joks mokslas, kaip tai dauguma ponų profesorių mano, ji yra menas; ji lygiai taip pat nėra mokslas, kaip vaizdakalyba ar tapyba.“ Politika savo objektu turi gyvus žmones, arba, geriau pasakius, jų kaip organizuotos visuomenės narių veiksmus. O žmonių veiksmai išeina iš jų psichologiškų, iš oro nematomų ir tiesioginiam pažinimui sunkiai prieinamų motyvų. Šie įvairūs gelmėse paslėpti žmonių veiksmų motyvai ir yra tie nepasiekiami momentai, su kuriais politikui daugiausia ir tenka skaitytis.

Antanas Smetona yra politikas visa prigimtimi. Berods, dar mokslus eidamas jis jau dalyvavo politikoje. Tačiau jo politikos pagrinde glūdėjo lietuvių tauta. Jis visą laiką grynas tautininkas, ne partine prasme, bet savo ideologijos esme. Tauta visados buvo ir pasiliko Antano Smetonos vyriausias ir vienintelis idealas. Tam savo idealui jau nuo pačios jaunystės jis pasiaukėjo tarnauti kaip mokėjo ir kaip sugebėjo bei rado reikalingu. Kol mūsų tauta buvo svetimų verguvėje, Antanas Smetona kėlė jos laisvės balsą, formavo ideologiją. Antano Smetonos didelė erudicija, giliai įžvelgiąs protas, paremtas stipria logika, akylus žmonių bei aplinkumos stebėjimas jam davė galimumo tapti pirmuoju mūsų atgijusios tau-



Respublikos Prezidentas A. Smetona atliekamu laiku nuo valstybės darbų dažnai mėgsta raitas pajvairinti savo poilsį

tos ideologu. Savo suformuotus ideologijos dėsnius jis neužkišo kur nors, bet populiariai, visiems suprantamai dėstė mūsų periodinėj spaudoj. Čia jam daug padėjo dideli publicistiniai gabumai. Į savo politinės ideologijos pagrindą Antanas Smetona padėjo pasaulėžiūros toleranciją.

Prieškariniais laikais Antanas Smetona spaudoje ir visur daug polemizavo prieš taip vadinamą „vingių politiką“. Jam atrodė, kad politika turi eiti tiesiu, lygiu keliu. Tačiau sunkiais nepriklausomybės kūrimo laikais, atsistojęs tautos ir valstybės priešakyje, kaip politikui praktikui, pačiam teko vingiais eiti prie nepriklausomybės tikslo. Derybos su vokiečiais, nežiūrint sunkios okupacijos ir gyventojų griežto prieš juos nusistatymo, Uracho rinkimai Lietuvos karaliui Mindaugu II, ėjimas prie kompromiso konvencijų su Vokietija klausime — visa tai buvo politikos vingiai, kurių tikslas buvo visiška Lietuvos nepriklausomybė. Pagaliau, tikslas pasiektas. Lietuva tampa nepriklausoma, nors laikinai be trečdaliu žemių ir sostinės Vilniaus.

Po didžiojo karo plačiai pasklidusios revoliucijos ir radikalus parlamentarizmo bangos pripildė ir mūsų valstybės politinį gyvenimą. Antanas Smetona pats yra gilus demokratas. Tačiau jis jau iš anksto matė gresiantį pavojų jaunai valstybei iš neriboto parlamentarizmo pusės. Nedvejodamas Antanas Smetona griežtai stoja prieš prie suirimo vedančią neribotą demokratiją. Tas jį laikinai priverčia pasitraukti nuo valstybės vairo. Tačiau ir nuošaliau būdamas jis neatsisako politinio darbo. Jis, kaip publicistas, dirba spaudoje. Dabar jis varo griežtą kritiką netinkamų politinio gyvenimo formų.

Kada valstybei grėsė smarkus vidaus sukrėtimas, kada mūsų krašte taip įsigalėjo svetimi gaivalai, kad tikram lietuviui pasidarė nejauku savo tėvynėje, Antanas Smetona 1926 m. gruodžio 17 d. vėl tampa pašauktas prie valstybės vairo. Tas vyras, kuris sunkiausiais nepriklausomybės atstatymo laikais išvedė Lietuvą į laimėjimą, dabar vėl išgydė krinkančią valstybę. Jis sudraudė mūsų valstybės kūną edančias bacilas ir tautai davė naujų kūrybinių jėgų. Vėl atsistojęs valstybės priešakyje, Antanas Smetona ima koriguoti absoliutaus demokratizmo bei parlamentarizmo sukurtą politinį gyvenimą. Tos korektūros siekia sustiprinti vykdomąją valdžią, duoti jai daugiau pastovumo ir kūrybinių galimumų, apriboti daugiau masių įtaką ir daugiau duoti reikšmės asmenybei. Šias reformas vykdydamas, Antanas Smetona yra savarankiškas. Savo reformoms jis ieško nurodymų lietuvių tautos dvasioje ir jos būde. Nepaisydamas savo sunkių ir atsakingų valstybės vairininko pareigų, ir dabar mūsų Tautos Vadas stengiasi išplėsti, pagilinti ir aiškiau suformuluoti tautinės ideologijos dėsnius. Jis ragina ir kitus tą darbą dirbti.

Kiekviena politika turi savo rėmėjus, šalininkus ir kritikus. Politika — tai menas, o mene viešpatuoja asmeniškumas. Tačiau politika duoda praktiškus vaisius. Kaip viešojo gyvenimo tvarkytoja, politika savo vaisiais turi anksčiau ar vėliau pasireikšti. Tad ir norint kieno nors politiką suprasti, reikia nagrinėti tos politikos vaisius visose gyvenimo srityse. Politikas — gyvenimo kūrėjas, jo autorius. Tad atminkim teisingą posakį, kad autorių kritikuoti lengva,



Kariūnas sargyboj prie savo mokyklos (kurios šefu yra pirmasis ir dabartinis Respublikos Prezidentas A. Smetona) vėliavos

bet sunku jį vertinti. Antanas Smetona gyvas ir kūrybinis žmogus. Nevisi jo politikos rezultatai šiandien dar matyti. Politika kintamasis spindulys. Todėl ir Antano Smetonos dabartinės politikos vaisiai tik vėliau galės pasireikšti.

Antanas Smetona yra tikras mūsų tautos ir valstybės vadas. „Tikram vadui, tikram autoritetui yra reikalingas dvasios, sielos ir kūno darnumas. Jam yra reikalingas trijų sieliškai dvasinių pajėgų darnumas: pažinimo, jausmo ir valios. Vadas turi turėti savybių, kurios jį turėtų padaryti pranašesnį už kitus. Bet tikras vadas, tikras autoritetas nėra demoniškai išdidus. Jis yra angeliškai kuklus. Ne tiek knyga, kiek gyvenimo išmintis, visai nesuinteresuotas, atpildo nereikalaujans darbas tautai iškelia tikrą vadą ir tikrą autoritetą“, — sako prof. Iz. Tamošaitis („Vairas“, 1931 m., 10 nr., 152 pusl.). Ten pat prof. Tamošaitis toliau taip sako: „Tikrojo vado bei tikrojo autoriteto meilė kitiems, ypač tautai yra didelė. Tikras vadas bei tikras autoritetas gerai žino tikslą, kurio jis siekia. Jis gerai žino ir kelią, tiesiausiai į tikslą vedantį. Tikras vadas visiems tarnauja. O savieji, nesuinteresuotą vado atsidėjimą aptikę, jame išžiūrėjo ženklą, visiems sakyte sakantį: „Štai mūsų tikrasis vadas, štai mūsų tikrasis autoritetas.“ Ši mūsų Tautos Vado Antano Smetonos charakteristika yra visiškai teisinga. Tautai patvirtina visa eilė žmonių, kuriems su Antanu Smetona teko daugiau bendrai dirbti.

Būdamas nuoširdus ir visiems prieinamas, Antanas Smetona, reikiant, moka būti ir nepaprastai griež-

tas ir nenuolaidus. Tai yra ten, kur to reikalauja mūsų tautos garbė ir valstybės gerovė, nes jam Lietuva yra šventenybė, kurios niekam neleis paliesti. „Musės nenuskriaudęs žmogus, kitados kirto lenkui į veidą, kai šis išdrįso iš Lietuvos pasityčioti, lenkui — lenkų įstaigoje,“ — sako Vaižgantas. (Vaižganto raštai, IV tom., 225 pusl.). Štai dar vienas Antano Smetonos, tikrojo Vado nenuolaidumas Lietuvos reikaluose, kuri puikiausiai charakterizuoja šie arkivyskupo Pr. Karevičiaus žodžiai: „Apaštalu Sostui paskelbus pasaulio bažnyčiose rinkliavą Lietuvai, vokiečių okupacinė valdžia sumanė toms aukoms dalyti sudaryti savotiškus komitetus, kuriems vadovautų Staat ar Kreishauptmanai. Buvo tartasi Kaune vyskupo rūmuose. Vokiečiams nenusileidžiant, buvo iš Vilniaus pakviestas p. Antanas Smetona. P. Smetona vokiečiams didingai tarė: „Jeigu neleidžiama mums patiems sudaryti komitetą minėtosioms aukoms dalyti, tai Jo Malone vyskupą prašom nurašyti kardinolui Gaspariui, kad į jo rankas surinktų aukų Lietuvai iki karo pabaigai visiškai nesiųstų.“ — Šitokiu nusistatymu ir pasakymu p. Antanas Smetona iš karto užčiaupė vokiečiams burnas. Parvykę, kai tą išdėstė savo generolui Hofmanui, šisai p. Antanui Smetonai pareiškė leidžias šv. Sosto surinktąsias lietuviams aukas patiems pasidalyti.“

Antanas Smetona mūsų valstybės vadu buvo visados pačiais sunkiaisiais laikais. Jo vairuojamas valstybės laivas plaukia į plačius tautų garbės van-

denis. Savo giliu protu, savo visomis aukštomis savybėmis, jis lyginamas su pačiais didžiaisiais kitų tautų vadais. Juk neretai kitur atsiliepiama, kad mūsų Tautos Vadas yra tikras tautos valios ir jos balso pašaukimas.

Mūsų Antanas Smetona švenčia 60 metų amžiaus sukaktuves. Tai jau geras metų skaičius, kuris ne vieną nuo sunkaus darbo atleidžia. Tačiau mūsų Respublikos Prezidentas dar nesijaučia pavargęs. Dar jo dvasia pilna tautinės kūrybos versmių. Dar jo pasiryžimas ir kieta valia viską nusveria sunkiuose valstybės reikaluose. Tauta myli savo vadą. Jo garbei duoda viską, ką gali. Supraskim, kad tikrasis mūsų vadas yra aukštų idėjų žmogus. Jis pats sako, kad be idealo žmogus yra tik materialinių sąlygų vergas.

Minėdami šį reikšmingą Tautos Vado Antano Smetonos jubiliejų, mes savo sielos gelmėse būkime kuklūs, bet didingi, kaip kuklus ir didis mūsų Vadas. Mes negalvokime apie materialines dovanas, nes Antanas Smetona ne materialistas. Didžiausia mūsų dovana Tautos Vadui, tai gilus supratimas jo aukštų tautinių idėjų, siekiančių tautos garbės, valstybės gerovės ir šviesios Lietuvos ateities. Džiūgu bus mūsų Vadui, kai jis matys visuose reikaluose vieningai dirbančią visą lietuviu tautą. Tai bus jam didžiausias mūsų dėkingumas, tai dvasios dovana.

J. Senkus

Jį kariuomenė išauklėjo

Atsargos karys Juozas L., 1933 m. atlikęs karinę prievolę pėstininku, gyvena mūsų kaime. Pažinau jį iš pat vaikystės dienų. Jis nesugebėjo nė pasirašyti. Blogos gyvenimo sąlygos jį buvo išauklėjusios žiauriu, nemandagiu, neklusniu tėvam ir kaimynam. Jo vardas visoj apylinkėj buvo žinomas, kaip mušeikos, nenuoramos, padaužos jaunuolio.

Pagaliau Juozą pašaukė tėvynė keliolikai mėnesių patikimai ir ištvermingai jai patarnauti. Džiaugėsi visas kaimas, kad Juozui išėjus į kariuomenę, grįš kaimui ramybė. Ir štai Juozas — karys. Jis, patekęs į kariuomenę, pasijuto, kad iš tiesų niekšiška tėviškėje leido jaunystės dienas, kad tėvų vardą teršė. Jis pajautė, kad kariuomenės vadų įsakymai, mokymas, nuoširdūs aiškinimai eina tik iš didelio pasiaukojimo tėvynės labui, ir nori, kad kiekvienas karys, kuris grįš vėl į kaimą, būtų tėvynei jau patikimas, narsus ir karingas vyras ir nebe padauža.

Ir Juozas ryžosi per tuos keliolika mėnesių. Jis pramoko skaityti, rašyti, pasidarė drausmingas, mandagus. Tėvai apsidžiaugė gavę pirmą laišką, sūnaus ranka rašytą.

Aš paklausiau Juozo tėvo, kodėl nepramokė sūnaus nė kiek rašto. Jis dusliai atsakė:

— Ponaitėli, nebuvo iš ko... trys hektarai žemės... o, be to, darbai kasdien laukė.

— O kaip dabar jautiesi, kai sūnus grįžo iš kariuomenės raštingas, prasilavinęs.

Senukas labai džiaugsmingai atsakė:

— Kokia brangi Lietuvos kariuomenė, kaip ji rūpinas kiekvienu pašauktuoju sūnum, kad nepaliktu prasčiokėliu.

Kalbėjau ir su pačiu Juozu. Klausinėjau, kodėl jis taip pasikeitė, rodos, grįžo nebe tas žmogus. Rodos, ir veidas pagražėjo, ir eisena, ir t. t.

Jis man didžiu rimtumu papasakojo:

— Mane tik kariuomenė išauklėjo. Tik kariuomenėj tarnaudamas supratau, kuo turi būti žmogus ir kokios jo pareigos gyvenime. Kariuomenės drausmė, vadų ir viršininkų įsakymai, pamokos, karių ūpas, dainos, toji tėvynės meilė trykštanti iš kiekvieno vado širdies, norom, nenorom žmogų verčia tokiu būti. O paskui, kai susigyveni su kariuomenės reikalavimais, pajunti tokį ūpą, norą, drąsą, galingumą, širdy atsiranda tokia šiluma, kad dėl tėvynės niekis ir žūti. Panorau pasitaisyti ir, žinai, ėmiau mokytis rašyti, skaityti ir dabar esu dėkingas tik kariuomenei, mano buvusiems vadams ir viršininkams. Tik kariuomenė mane išauklėjo.

Ir iš tiesų, Juozo vardas mūsų kaime pakilo. Su juo šiandien visi skaitosi. Gerbia, kaip pasitaisiusį jaunuolį. Juozą ir į šaulius priėmė, kur anksčiau vengė.

Vadinas, kario Juozo L. geri norai ir kariuomenės vadų nuoširdžios pastangos visa padarė. Čia puikus pavyzdys, tau, broli kary, šiandien tarnaujančiam. Jei tau neteko mokyklos suole sėdėti, jei tu neturėjai kitur progos mokytis, labiau pažinti gyvenimą, ta visa sugeba atiduoti tau kariuomenė, tik norėk, tik pasinaudok dar vienintele proga. Ji negaili dėl tavęs, kary. Ji nepavydi, bet su nuoširdumu eina pagalbon ir kiekvieną pasiryžėlį, Lietuvos sūnų kari, kaip pavyzdinga motina atitinkamai išauklėja, kad tu, išėjęs į atsargą, būtum dėkingas jos sūnus.

Tus. Saulis

Optinis telefonas

Optiškas ryšys yra naudojamas jau nuo labai senų laikų. Galima sakyti, kad senovėje tai buvo pirmieji ryšių priemonė (laužai). Laikui bėgant, ši ryšių priemonė tobulėjo ir pasiekė to laipsnio, kad be didelio sunkumo buvo galima siuntinėti šviesogramas per, palyginti, didelius atstumus, ypač XIX šimtmečio gale patobulėjus veidrodžių ir lęšių gamybai. Laužus ir degtus pakeitė aparatai iš pradžių su žvakės, žibalo ir saulės šviesos versme. Kiek vėliau, buvo panaudota dujų (acetileno ir acetileno deguonies) šviesa. Išsiplėtus elektrotechnikai, pritaikyta kaitinamųjų lempučių šviesa. Kartu su šviesos versmės keitimu keitėsi ir bendra aparatų konstrukcija. Pritaikius veidrodžius ir lęšius, spinduliai galėjo būti atlaužiami, sukonzentruojami ir siunčiami norima kryptimi į priešingąją stotį. Kartu su tuomi buvo siekiama sumažinti aparatų svorį ir padidinti jų veikimo tolį.

Greito ir tolumo veikimo radio ryšių priemonių išsiplėtimas kiek sutrukdė optikos priemonių tobulinimą ir nustūmė jas į antraeilę vietą. Bet didžiojo karo metu, ypač jo pabaigoj labai išstobulėjus pasiklausymo priemonėms priekiniuose ešelonuose, vėl iškilo reikalas turėti optinių ryšių priemonių. Karui pasibaigus ir perėjus prie intensyvaus kariuomenių tobulinimo, nebuvo pamirštos ir optinės ryšių priemonės. Esamieji šviesos signaliniai aparatai, tobulinami, kombinuojami su geliografais ir rūpinamasi tiek pačių aparatų, tiek perduodamų signalų maskavimu — prie aparatų pritaikomi šviesos versmės stiprumą nustatantieji skydeliai ir signalizavimą slepiantieji dienos metu raudoni šviesos filtrai. Betobulinant optinius aparatus tiek toli nueita, kad prieita net prie signalų siuntimo nematomais infra-raudonais spinduliais, o pranešimams persiųsti vietoj Morzės arba kitų sutartų ženklų panaudotas telefonavimas. Ši paskutinioji optiniu telefonu vadinama ryšių priemonė gali būti sėkmingai naudojama kariuomenės dalinių tarpusaviam ryšiui, o ypatinai priekiniuose ešelonuose, kur, žinant dabartinės artilerijos pajėgumą, yra be galo sunkus telef.

ryšių palaikymas ir pasikalbėjimų paslapties išlaikymas.

Kaip gi optinis telefonas veikia ir kokios yra jo pagrindinės sudėtinės dalys?

Kaip kiekvienas abipusio veikimo ryšių aparatas, optinis telefonas turi siųstuvą A ir imtuvą B. Norint persiųsti kalbą šviesos spindulių pagalba į kitą stotį, reikia kalbos virpėjimus paversti elektrine energija, o elektrinę energiją — šviesa. Imtuvas, atvirkščiai — šviesos energiją turi paversti į elektrinę, o paskui elektrinę — į garsą. Būdą — kaip garsą (kalbos virpėjimus) paversti elektrine energija mes jau seniai žinome, tai atliekame mikrofono (M_1) pagalba. Taip pat ir elektrinę energiją garsu paverčiame seniai mums žinomo telefono (Te) pagalba. Ne naujiena mums ir elektros sr. stiprintuvai; juos pažįstame iš radiotechnikos pritaikymų. Nauja čia yra tik osciliatorius — elektros srovei paversti*) šviesa ir fotoelementas šviesai paversti elektros srove. Taigi osciliatorius yra siųstuvo sudėtinė dalis, o fotoelementas — imtuvo. Kai aparatas pritaikytas abipusiam veikimui, tai be kitų pagalbinių dalių jis turi turėti telefoną, mikrofoną, osciliatorių, fotoelementą, elektros energijos šaltinį ir šviesos šaltinį.

Svarbiausioji optinio telefono

*) Tikriau sakant, nei garsą elektros srove, nei šią paskutiniąją garsu arba el. srovę šviesa ir atvirkščiai šviesa el. srove mes nepaverčiame tiesiogine to posakio prasme, o tik mikrofono, telefono, osciliatoriaus ir fotoelemento pagalba sudarome tokias sąlygas, kad garso kitėjimus seka el. srovės kitėjimai, elektros srovės kitėjimus seka šviesos kitėjimai ir atvirkščiai.

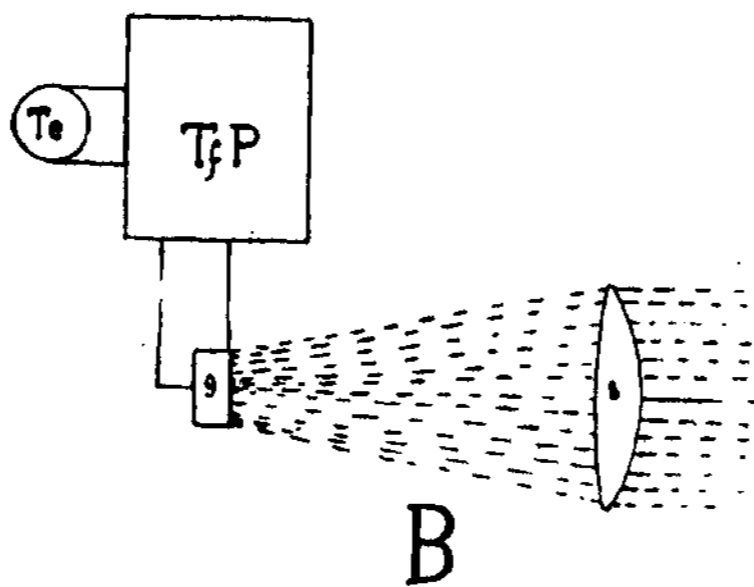

dalis, tai fotoelementas. Labai daug bandymų mokslininkams teko atlikti, kol pagaliau, ir tai tik prieš keletą metų buvo sudarytas patenkinamai veikias fotoelementas. Jų yra keletas rūšių, bet, aplamai, fotoelemento veikimas pagrįstas tuo, jog paleidus šviesos spindulį į jo jautrųjį sluoksnį, varža, kuri tamsoje siekia kelių megonų, staigiai ir žymiai sumažėja ir grandine, į kurią fotoelementas įjungtas, pradeda eiti stipresnė el. srovė. Nustojus šviesti į fotoelementą, jo el. varža vėl padidėja. Telefonijoje dažnumas, palyginti, yra didelis, siekias 5.000 — 6.000 periodų; taigi, juo fotoelemento varža staigiau kitėja, juo jis yra jautresnis ir geresnis, nes geriau galės sekti kalbos pobūdį. Paminėsiu čia tik vieną dabar ryšių aparatams naudojamą fotoelementą, būtent „Tal-loid“.

Sudarytas jis taip: ant izoliuojančio apskrito 25 mm skersmeny ritinčio uždėtas labai plonas ir siauras zigzago formos šviesai jautrus sluoksnelis, pagamintas iš talijaus, sieros ir deguonies junginio. Iš abiejų jo šonų įtaisyti metaliniai kontaktai, visa tai įtvirtinta ant stiebelio ir įdėta į beorį stiklinį gaubtelį (baloniuką). Šis fotoelementas yra jautrus tiek matomiems, tiek ir nematomiems infra-raudoniems spinduliams. Jo el. varža kitėja taip pat staigiai.

Osciliatorių sudaro elektromagnetas (6), prie kurio inkarėlio yra privirintas stiklinis kūnelis (7), kuris yra prisiglaudęs prie prizmės (3). Elektros srovei veikiant į elektromagnetą, jis virpa drauge su el-to inkarėliu. Osciliatorius yra labai jautrus prietaisas.

Brėžiny parodyta principinė optinio telefono schema, kuris taip veikia: El. baterija B, nuspaudus

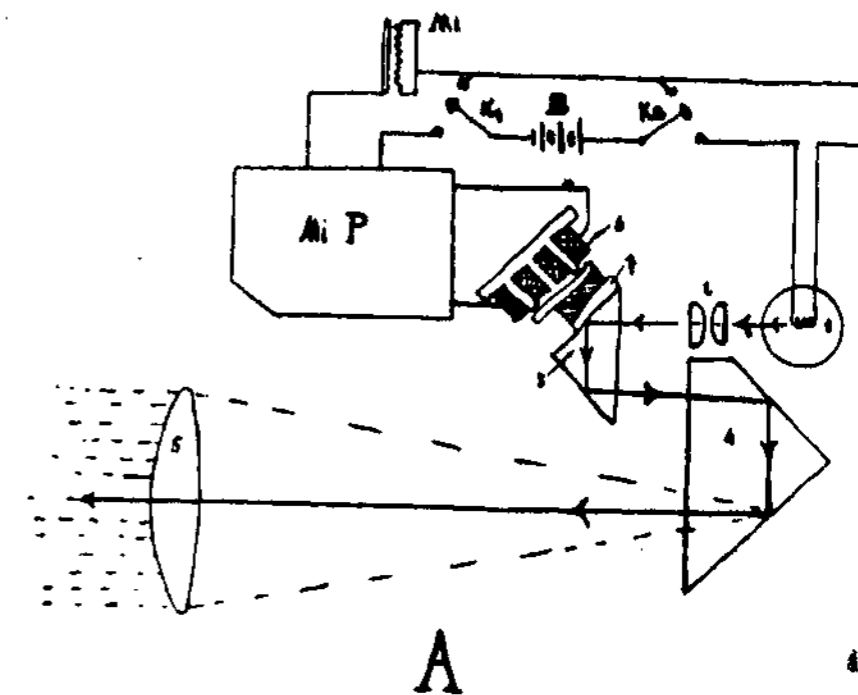

Principinė optinio telefono schema

Karaliaus Mindaugo soste

(Iš kelionės po Lietuvą)

I

Kernavė — pirmoji Lietuvos sostinė. Ją 1040 m. įkūrė kunigaikštis Kernius.

Dabar Kernavė nedidelis miestelis su nepilnu 2.000 gyventojų, per pusę kalbančių lenkiškai.

— Štai čia Lizdeikos kalnas, — rodinėjo man atsargos puskarininkis Zigmas B. — Tame kalne, anot padavimų, yra paslėpti visi senoviški lietuvių dievai. O ten, antai netoli bažnyčios, tebestovi ažuolinė koplytėlė, kurioj Lizdeika ilgai gyveno, kovodamas prieš krikščionybės įsigalėjimą.

— O kalno viršūnės įdubimas, — klausiu, — tur būt, aukuras.

— Taip seni žmonės kalba. Kai tik Mindaugas, gelbėdamasis nuo Livonijos ordino, 1251 m. persikrikštijo, krivų krivaitis Lizdeika toj vietoj, kur buvo amžinasis aukuras, liepė iškasti didelę duobę ir ten visus dievus paslėpė. „Kai grįš Lietuvoje tvarka, vėl lietuviški dievai gelbės kraštą, — taręs Lizdeika. Prieš karą vietinis klebonas tame kalne kasęs duobę ir daug dievų radęs.

Kalnas, aukštas, status, sutvirtintas akmenimis. Užlipom. Nuo to kalno toli, toli matyt okupuotoji Lietuva, lenkų sargybiniai. Čia pat, šalia kalno, didelė aikštė, stačuklingu būdu išlaikiusi senovišką trikampio formą.

— Padavimai byloja, kad toj aikštėj susirinkdavo Lietuvos kariai ir šiaip gyventojai ir šaukdavo Lizdeiką. Lizdeika nuo kalno pasakydavo jiems dievų valią ir palaimindavo į karo žygius.

— O kur Mindaugo kalnas? — paklausiau.

Užlipome į patį aukščiausią Kernavės kalną. Ant kalno supiltas nedidelis piliakalnis.

— Tai ir yra buvęs Mindaugo sostas, — pasakojo toliau Zigmas. — Štai čia žemėliau aplink sostą pylimėlis. Tai buvusios senovės lietuvių bajorų ložės. Lokių kailius pasitiesę, bajorai spręsdavo svarbius valstybės reikalus ir klausydavo karaliaus Mindaugo sumanymų. O šis štai ažuolas vadinamas Mindaugo ažuolu. Neseniai iš Kauno buvo atvykę mokslininkai ir pripažino, kad jis turi daugiau 1000 metų. Jie, mat, sprendė pagal jo samanas. Ažuolo samanos turi ypatingą žilumą ir visam Pabaltyje tokio medžio nesą.

Ir iš tikrųjų. Kernavės kiekvienas žemės gabalėlis primena senovę, apie kiekvieną kalnelį šimtus gražių padavimų žmonės pasakoja.

Nuėjome netoli Neries, iš kur visai arti administracijos linija. Čia pat pamačiau gražiai aptvertą vietelę, kryžių ir labai daug gėlių.

— Tur būt, toj vietoj kas nors palaidotas? — klausiu bendrakeleivio.

Jis pirma persižegnojo, paskum tarė:

— 1919 m. toj vietoj žuvo mano brolis kovoje su lenkais. Aš čia pastačiau kryžių, o motina sodina gėles.

Zigmas nutilo.

II.

Namuos kalbėjomes apie praeitį.

— Lenkų dvarininkai prieš karą mūsų kraštą ypatingu būdu lenkino. Kiekvienas dvarininkas, o taip pat dauguma ir klebonų, turėdavo neva dvi knygas. Vieną auksinę, kitą sidabrinę. Vaikai, kurie mokydavos prie pirmosios komunijos (o juk mokydavos visi), turėdavo išmokti gerai lenkiškai. Vaikas ar mergaitė, išmokę taisyklingai lenkiškai kalbėti, buvo įrašomi į auksinę knygą, blogiau mokantieji — į sidabrinę. Ir, žinoma, gaudavo dovanų. Tad visi ir spyrėsi patekti į auksinę knygą, užsitarnauti garbės... Toks jau buvo silpnas žmonių susipratimas.

— Mano tėvas, — juokėsi toliau Zigmas, — taip pat į auksinę knygą buvo įrašytas, tik dėkui Dievui, kad motina ten nepateko. Dėl to, gal būt, mes ir užaugom lietuviais.

Įdomu. Dairaus po trobą. Švaru, Kaba vytis, D. L. K. Kęstutis, ant lentynos laikraščiu.

— Štai, „Kario“ komplektai. Gerbiu ir myliu tą žurnalą. Jį beskaitydamas išmokau Lietuvos istorijos, išmokau visa širdim mylėti Lietuvą.

— Ar ir atsargoj būdamas „Kari“ skaitot?

— O kaip gi. Net platinu. Vienam Kernavės miestely apie penkis įkalbėjau. Ir visi patenkinti.

Džiugu man buvo ne tik kaip „Kario“ bendradarbiui, bet kaip ir lietuviui, kad tokiam aplenkintam krašte tokių stiprios dvasios ir susipratusių lietuvių gyvena.

— Geriausios kloties, mielas puskarininki!

J. Viršila

jungiklius K_1 ir K_2^*) žemyn, atstoja mikrofono bateriją ir įkaitina lemputės (1) siūlelį. Siūlelio skleidžiama šviesa per lęšių kondensatorių (2) patenka į visiško atspindžio prizmę (3), kurioje atsilaūžus eina į visiško atspindžio prizmę (4), į objektyvą (5) ir į kitos optinės stoties objektyvą (8) ir fotoelementą (9), kuris yra įtaisytas objektyvo židiny. Kai mes pradėsime kalbėti į mikrofoną (Mi), tai

*) Jungiklį K_1 pasukame aukštyn, kai nenorime be reikalo aikvoti bateriją, aparatą nustatant į priešingą stotį.

stiprintuvo (MiP) sustiprinta mikrofono el. srovė veiks į elektromagnetą (6) sekdama mūsų kalbą, o tuomi pačiu atitinkamai kalbai virpins ir stiklinį kūnelį (7), kuris daugiau ar mažiau nuo prizmės (3) atsitrauks arba vėl prie jos prisispaus. Kai šis stiklinis kūnelis yra nuo prizmės (3) atsitraukęs, tai lemputės (1) šviesos spinduliai nuo šios paskutiniosios beveik pilnumoj atsilaūš ir nurodytu keliu eis į priešingą stotį. Jeigu ji bus daugiau ar mažiau prisiglaudus, tai ir šviesos spindulių išsi-

sklaidys atitinkamas kiekis. Žodžiu, į kitą stotį išeinančių spindulių kiekis bus proporcingas mūsų kalbos pobūdžiui.

Imtuve kintančio intensingumo šviesą sekdama fotoelemento varža taip pat atitinkamai kitės. Tai gi el. srovė, perėjus per stiprintuvą (Tf. P.), pateks į telefoną (Te), sekdama mūsų kalbą priešingojo stoty ir sukels atitinkamus jame garsinius virpesius.

Gana įdomūs yra išdirbti optinių telefonų tipai firmos Zeis ir Gallileo, bet apie juos kitą kartą.

Kultūrinė inteligentų veikla kariuomenėje

„Kary“ vis dažniau pasirodo aktualių minčių mūsų karių inteligentų reikalui. Čia teisingai išdėstomos kai kurios jų ydos, kova su jomis ir būtiniausiai kario inteligento privalumai.

Paskiausiai, kada daugely mokyklų yra karinis jaunimo parengimas, į kariuomenę atvyksta inteligentai (buvę moksleiviai, studentai ir kiti šviesuoliai) su gausiu kariškų žinių indėliu. Karių eilėse reikia jiems tik labiau praktiškai pažinti kariškąjį gyvenimą, teisingai suprasti jo dėsnius ir prisitaikyti gyvenamojo momento reikalavimams. Tačiau čia, rodos, nesunkiam darbe įvyksta kartais nesusipratimų, skaudžių nusivylimų, klaidų ir t.t., o ypač dar naujokystės dienomis. Greičiausiai tai būna ne iš blogos valios, bet dėl nežinojimo ar neprityrimo.

Šiomis eilutėmis paliesime ne tiek privatų karių inteligentų gyvenimą, jų pačių rengimąsi kario pareigoms (apie tai anksčiau „Kary“ rašyta), kiek jų kultūrinę veiklą kariuomenėje.

Iki šiol mūsų dalyse dar vis pastebimas inteligentų per didelis įsivaizdavimas, apgailėtina ambicija, tiesiog kalakutiškas nosių rietimas. Jiems tai negera, jiems tai netinka, nepritaikyta ir t.t. Jie būrtojasi grupėmis, apsitverdami kinų siena nuo kitų ginklo brolių, mažiau mokytojų bernelių. Be pagrindo geidžia gyventi kitokiu gyvenimu, naudotis išsvajotomis privilegijomis, lengvatomis, visai pamiršdami, kad kariuomenė — didžiulė šeima, kurios visi nariai lygūs, visi vienam ir garbingam tikslui rengiasi — ginti tėvynę. Visai teisingai mūsų kariai grupuojami ir aukštinami ne luomų privilegijomis, bet gražia ir pavyzdinga tarnyba, darbais. *Mažai dar inteligentai pagalvoja apie savo, kaip šviesuolių, pareigą — energingai ir nenuilstamai dirbti kultūros darbą kariuomenėje, savo draugų tarpe.*

Kultūrinei inteligentų veiklai kariuomenėje darbo dirva plati ir gausi. Karių švietimas, jų lietuviškumo ir kariškumo dvasios ugdymas, jų pareigų ir teisių ryškus apibrėžimas ir t.t. jau nuo pat pirmųjų jaunų kareivių dienų reikalauja kiekvienam žingsny gerų bičiulių — mokytojų, ne vien tik žodžiais, bet ir gyvu pavyzdžiu. Artimiausi karių viršininkai — puskarininkiai nespėja viską laiku ir išsamiai kiekvienam kariui išaiškinti, vispusiškai pamokyti. Puskarininkiams padėti — inteligentų pareiga. Inteligentai, kaip viską aiškiau ir greičiau suprantą, pastebi ir pažįsta mažiau mokytojų ar nemokytojų draugų psichiką, pamato jų mokslo trūkumus ir t.t. Tai argi ne prievolė inteligentui kariui nešti draugui šviesą, neleisti jam klaidžioti nepasisekimų ir nežinojimo tamsybėse?

Karys inteligentas yra ne tik stropus karo mokslo mokinys, bet ir uolus auklėtojas, padedąs savo viršininkams auklėti tikrus tėvynės patriotus karius ne vien žodžiais, bet, kas svarbiausia, šių dienų ir ateities vaisingais darbais, žygiais.

Kaip dažnai kariai inteligentai nusideda kariškai lietuviškumo dvasiai, kai norėdami pasirodyti kitų akyse mokslinčiais, ima savo tarpe svetimtautiškai burblenti. *Tiesa, pravartu ir labai naudinga mokėti svetimas kalbas, tačiau didžiausia gėda ir negarbė*

perdaug jomis didžiūotis, paneigiant savo gimtąją šnektą. Lietuvos karių tarpe teskamba vien tik gražioji mūsų gimtoji kalba, su įvairių tarmių puošmenomis. Laikas inteligentams kratytis pamėgimo svetimybų raugo, blogo ir smerktino ne tik sau, bet ir kitiems pavyzdžio.

Kartais inteligentams pavedamos dėstyti kariams švietimo pamokos. Ir čia jie turi didžiausiu atsidėjimu atlikti savo uždavinį. Kaip skaudu ir nemalonu, jei koks nors inteligentas, pamiršęs seniau išeitą kursą ir tingėdamas papildyti žinių trūkumus, muilina klausytojus bevertėmis pasakomis. Ypač tai pasitaiko per istorijos, geografijos pamokas. Apie kurį nors faktą abejojant, verčiau jį nutylėti, negu klaidingai apibrėžti. Pamokas aiškinti suprantamai, išsamiai ir sąžiningai; taip, kad ir paprastas kaimo bernelis viską suprastų.

Ir atliekamam laiku karys inteligentas — kultūrnešys. Jis sutelkia apie save būrelius draugų klausytojų, paskaito jiems laikraštį ar įdomią knygą paaiškina. Kiek tuomet bičiuliško džiaugsmo ir naudos ginklo broliams! Juk dar ne visiems karių šeimoms nariams aiškus ir prieinamas spausdintas žodis. Be to, dažnai surengia paskaitas, draugiškus pašnekesius, ginčus patriotinėmis, kariškomis ir kitomis temomis. Dainininkai pamoko grynai kariškų, entuziastiškų dainų. Žaidimai taip pat laukia mokytojų.

Pulkų vadovybės dažnai rengia įvairias pramogas, k. a.: vakarus, gegužines, literatūros pusvalandžius, paminėjimus, sukaktis ir t.t. Ir dažniausia tose pramogose leidžiama ir eiliniams kariams parodyti savo meniškumą, kūno lankstumą, patvarumą ir t.t. Ir čia karys inteligentas turi vadovauti, kitus žadinti prie darbo, ugdyti.

Tačiau, dažnai kariai inteligentai po naujokų apmokymo išsiskirsto į visas puses. Vieni patenka į štabų raštines, kiti lieka kuopose raštininkais ir t.t. Ir tuomet, rodos, jau ir baigiasi jų kultūrinė veikla kariuomenėje. O iš tikrųjų taip neturėtų būti. Inteligentai kariai, nors ir išėję iš savo kuopų, vis dėlto turi ir toliau palaikyti su buvusiais bičiuliais glaudžius santykius, varyti pradėtąjį kultūros darbą.

V. S.

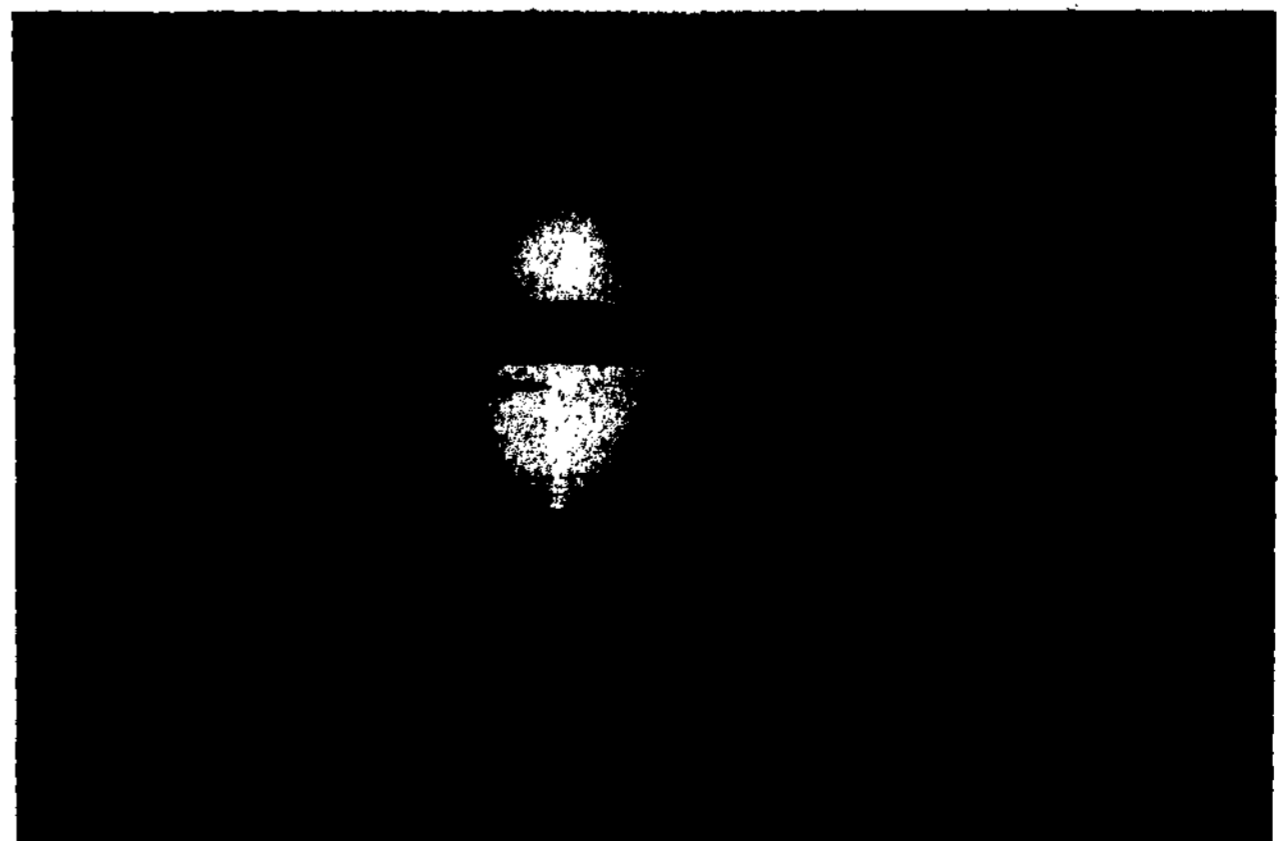

Saulėtekis prie Ruklos dvaro Gaižiūnų poligone
Ats. j. ltn. Karpavičiaus foto

Poligoniški apdūmojimai apie visas ginklų rūšis

Kas dalyko neišmano,
 Visada klaidingai mano,
 Kad karių ginklas kiekvienas
 Tiktai geležis ir plienas,
 Ir todėl, kaip kokį kuolą,
 Gali blokšti kur papuola.
 Su tokią nuomone skysta,
 Aišku, žmogus baisiai klysta,
 Nes galvoj, kaip pamiškėje,
 Švilpauja civiliai vėjai.
 Nors ir gėda man, brolyti,
 Reikia tiesą pasakyti,
 Kol dalyko nežinojau,
 Taip anksčiau ir aš galvojau.
 Tiktai mielas poligonas
 Atidarė man žiūronus
 Ir kiekvieną ginklo rūšį
 Parodė iš visų pusių.
 Čia ne monai ir ne dyvai —
 Ginklas — kario draugas gyvas,
 Ir kalbėti puikiai moka,
 Tik jo kalba kiek sunkoka.
 Štai, va, šautuvas prastuolis,
 Jisai kario tikras brolis,
 Nors kuklus ir be pagyrų,
 Bet atstoja dešimt vyrų.
 Kai arti kautynių baras,
 Jis tiesiog stebuklus daro;
 Jei arti kur priešas riogso,
 Jis su buože duoda boksa,
 Jei toliau, kur nepasiekia,
 Nuo peties jis taikliai pliekia.
 Jeigu priešas pult mėgina,
 Šautuvėlis šaulį gina,
 O suteikęs jam pagalbą,
 Jis patylom šauliui kalba:
 Aš tave, kaip mielą draugą
 Visada nuo priešų saugau,
 Tik jau tu mane, brolyti,
 Nepamirški išvalyti. . .
 O žvalus šaulys supranta
 Savo draugo kalbą rimtą.
 Va, kulkosvaidis puikuolis, —
 Jam parėngtas puikus guolis, —
 O už jo, kaip mūro sienos,
 Saugiai jaučiasi kiekvienas.
 Jeigu priešas kur pakyla,
 Tuoj kulkosvaidis prabyla,
 Kad pasiaučia salvę, kitą —
 Ir tvarka tuoj atstatyta.
 Jei tik priešas į ataką,
 Jo botagas skaudžiai plaka,
 Kad uždegina, kad skuta —
 Rodos, priešo nė nebūta.
 Poilsy jis kariui sako:
 Nestatyk mane ant tako;
 Duokit man patogią vietą,
 Kad priešas nepastebėtų.
 Kad galėčiau jį išperti,
 Duok laiku man atsigerti
 Ir svarbiausia, tu, brolyti,
 Netingėk mane valyti. . .
 Ir žvalus karys išmano

Jo kalbos puikiausią meną.
 Čia, va, stovi patrankėlė
 Išsitiesusi į kelią.
 Patrankėlė toks pabūklas,
 Ji padaro daug stebuklų;
 Jeigu priešas pasislėpęs,
 Ji išardo jo palėpes,
 Jau kad kokį kartą „semia“,
 Tai iškrapšto iš po žemės!
 Ji pataiko ir iš tolo
 Mušti priešui taiklų golą
 Oi, be jos sunku, vyruti,
 Atlaikyti priešo griūtį.
 Žinoma, tokiai gražuolei
 Vyrai pataikauja uoliai,
 Užmaskuoja kožną ratą,
 Į tokią vietą pastato,
 Kad nuo žemės nė iš oro
 Nematyti mūs Barbaros.
 O čionai štai šliaužia tankas,
 Riečia priešus, kaip barankas,
 Skersai griovius ir per mišką
 Eina triuškindamas viską,
 Priešo apkasai tik dulka:
 Nebaisi jam jokia kulka.
 Tik karys gerai supranta
 Šitą milžiną gigantą,
 Tik tankistas puikiai žino,
 Kiek jis išgeria benzino,
 Kur kada pasukti reikia,
 Kokias kliūtis jis įveikia.
 Ir todėl jį stropiai slaugo,
 Kaip geriausią savo draugą;
 Nes be tanko, mieli vyrai,
 Būtų kartūs čia pipirai. . .
 Arba vėl lėktuvas karo,
 Kaip baisus ant priešo baro;
 Jei nučiumpa kur nabagą,
 Suriečia į ožio ragą.
 Nors ilgas kojas turėtų,
 Jau pabėgti nesusėtų.
 Kad uždegina iš oro,
 Tuoj ištirpta priešų voros.
 Bet saviškiams tas paukštelis
 Labai laukiamas svetelis;
 Jis nurodo kelią tiesų
 Į visas slėptuves priešų
 Ir nusako priešo būklę,
 Kad pavaišint iš pabūklų;
 O žvalus karys be vargo
 Supranta jo kalbą margą.
 Apžiūrėję tuos didžiuosius,
 Aplankykim ir mažuosius,
 Nes ir tie visi mažučiai
 Kariui reikalingi drūčiai.
 Menkas daiktas, kaip kad matot,
 Pilkos rankinės granatos,
 Bet, brolau, jų sunkią našą
 Nelaikyk už balastą.
 Jei šauliukų miklios rankos,
 Priešui „dovanos“ nemenkos;
 Kartais užpuoliką drąsų
 Prie pat apkasų „sutašo“.

Pulkų metinės šventės

Gyvenimo kalendorius skirstomas į juodas ir raudonas dienas, t. y. į šiokiadienius ir šventadienius. O kariškame gyvenime visa kariuomenė ar jos dalys, greta visų bažnytinių ir tautinių švenčių, dar švenčia savo reikšmingas tradicines šventes, sukaktis, minėjimus.

Šiokiadienius, beveik minutės tikslumu, kariai suvartoja intensyviai kariškam darbui, tinkamam pasirengimui savo pareigoms, dažniausiai stiprindami savo fizines jėgas, išgydami kariškai praktinių ir teoretinių žinių. Šventadieniais gi kariai ilsisi, semiasi energijos naujiems darbams, žygiams. Tačiau ir šventadieniška nuotaika turi svarbią paskirtį: kariškai dvasiniai susikaupti ir uždegti judrias savo kariškas krūtines.

Čia daugiau dėmesio atkreipkime į tasias karių šventes, kurios rečiau pasitaiko, k. a.: pulkų metinės šventės, tačiau, kurios visuomet sklidinios kariškos dvasinės nuotaikos. Žinoma, kiekvieno kario pareiga — iki smulkmenų pažinti savo aplinkinį gyvenimą, pulką, jo tradicijas, metines sukaktis ir t. t. Suprasti, viską tinkamai įvertinti, su viskuo artimai susigyventi.

Pulko metinių švenčių tikslas — žvilgterėti į pulko praeitį, pagerbti jo brangius karžygius, išsiaiškinti dabarties trūkumus ir privalumus, giedria nuotaika, paremta praeities ir dabarties patyrimais, statyti gaires į šviesią ateitį. Tą nepaprastą švenčių dieną karys turi pasisemti savo sielai didžiausią šventadienišką Kūrėjo dovaną — kelti ir tobulinti dvasią, sielą. O tam medžiagos metinių pulko švenčių proga — begalės: pulko istorija, pavadinimas, šūkis, tradicijos ir t. t.

Visi mūsų pulkai garbingi. Jų praeitis skaisti ir dvelkianti karžygiškumu ir pavyzdžingumu. Jei mes skaitome ar klausomės pulkų istorijų, tai pro mūsų akis slenka ne paprasto gyvenimo nuotrupos, bet tikri nemirštami faktai, paremti Širvintų, Giedraičių, Radviliškio, Dauguvos prisiminimais, Vyčio kryžiaus kavaliarių krūtinėmis, kruvinomis karžygių aukomis. Kiekvienas pulkų istorijos faktas dvelkia karžygiškumu, pasiaukojimo, nepalaužiamos valios ir vilties viską nugalėti pavyzdžiais. Taigi pulkų istorija yra nepailstąs kelrodys, rodąs dabarties ir ateities kelius, mokąs kaip ir kur tinkamai pasielgti, kad tėvynei būtų didžiausia nauda, o pulkui — garbė. Todėl ir kiekvienas

vytenininkas, kęstutininkas, butegeidininkas ir kt. turi pažinti kiekvieną savo pulko pirmtakūnų garbingą žygį, darbą. O tai lengvai pasiekama per švietimo pamokas, rašytas pulko istorijas, o ypač per pulkų metinių švenčių proga laikomas paskaitas. Tuo momentu kiekvienas karys turi turėti vieną tikslą: pergyventi, nors ir mintimis, visa tai, kas praeity įvyko sektina ir pasiryžti ir toliau neužteršti negarbingais veiksmais pulko istorijos lapų.

Kadangi mūsų pulkai garbingai vykdė savo uždavinius, tai buvo apdovanoti pulkų šefais — garbingų Lietuvos kunigaikščių vardais. Be to, vėliau kiekvienam jų įteiktos vėliavos su simboliniais šūkais.

Pulkų šefai, lyg gerosios dvasios, savo žygdarbiais ir dvasine palaima buvo nepamainomais vadovais ir parama kovojantiems savanoriams dėl laisvės ir tokiais lieka šių dienų tėvynės gynėjams — kariams. Kariai, šventadieniškai nusiteikę, sako: „Kokie mūsų šefai, vadai — tokie turime būti ir mes. Jie mylėjo ir gynė tėvynę, nieko nesigailėdami, ir mes tokiais būsim: žengiam ir žengsim jų pramintais keliais.“

O pulkų vėliavų šūkiai, nors ir įvairūs, tačiau ir jie visi veda prie vieno tikslo — šaukia visus prie entuziastiško darbo, garbingų žygių tėvynės garbei ir naudai. Štai, kad ir vytenininkų šūkis: „Amžiais už Vilnių dėš galvą lietuvis“. Tai visos mūsų tautos idealas. Juk kas tik išsižada sostinės Vilniaus, tą mes, kaip lavoną, braukiam iš savo tautos tarpo. O butegeidininkų: „Meilė Lietuvos mūs žingsnius telydi“. Ir teisingai, nes tėvynės meilė, sakoma, viso gėrio šaltinis. Kęstutininkai gi pasižada: „Krauju ir mirtimi tėvynę nelaimėj vaduosim“. Šie, ir visų kitų pulkų, šūkiai nusako, kas mūsų tautai reikalingiausia, kas kariams siektina. Iš visų šūkių pilnumo prieinam išvados, kad kiekvienas tėvynės sūnus turi būti didus savo dvasia. Sielos ir dvasios didybė, paremta žygiais, darbais — reikalingiausia mūsų tėvynei.

Čia iškeltas mintis kiekvienas karys turi giliai ir iš pagrindų svarstyti ir suprasti. O per metines pulkų šventės dar aktingiau turi būti pažvelgiama į savo pulko gyvenimo privalumus, dar daugiau atkreipiama dėmesio į savo dvasios didybės ugdymą. Nes tik didžios dvasios žmonėse tegali gimti ir klestėti tėvynei naudingi ir garbingi žygdarbiai. Tad, tinkamai supraskime ir įvertinkime pulkų metinių švenčių paskirtį.

Vytenininkų Paulius

Arba imkim plieno kardą,
Jo iš seno garsus vardas.
Ir husaro ir ulono
Jis ne tik papuošia šoną,
Bet kautynėse, kai reikia,
Kartais daug jisai nuveikia.
Kavalerijos atakoj
Kardas už viską atsako.
Jei nebūtų plieno kardo,
Nebūt raitininko vardo.
Net mažytis kastuvėlis,
Rodos, menkas įnagėlis,
O kautynėse, vyruti,
Be jo jau reikėtų žūti.
Pateksi ant pliko lauko,

Nerasi geresnio draugo;
Vienas du — tuojau išrausia.
Šauliui priedangą geriausia.
Čia ir mūsų dainai galas, —
Ginklas tai ne šiaip metalas
Ir todėl, kaip kokį kuolą,
Jį blaškyti neišpuola.
Reikia jį mylėt, brolyti,
Ir galąsti ir valyti.
Kas jį myli ir globoja,
Tą jis saugo nuo pavojų.
Bet — sudieu, mielas kary! —
Iau trimitas — tri-ri-ri!...

Kostė Vabalas

Poligono draugai

Aš padainuosiu, sese, broleli,
Apie Gaižiūnų puikų šilelį,
Kurio pastogėj man šiandien skirta
Ragauti sriubą čionai išvirtą.

Aibės sparnuočių ir keturkojų
Margina šitą žemišką rojų:
Vienų giesmelę klausyti miela,
Kiti išspausių iš žmogaus sielą.

Štai, voveraitė medžiais, pakrūme
Į palapinę zovada dumia:
Ji sau lizdelį puikų sukrovė
Per vieną naktį mano rankovėj.

Šarkos pamėgo mėsą kiaulieną
Ir apiplėšė broli ne vieną;
Joms manevruoti labai patogu
Mūs palapinių audeklo stogu.

Vilkas grobuonis kai tik prašvinta,
Tuoj užgesina savo žibintą,
Sotus praleidžia krūme dienele
Sau parsivedęs pulko kumele.

Kai palapinių palieka griaučiai,
Sako, čia vaikšto ir briedžiai, jaučiai;

Karo pratimai šitą galviją
Jau į pelkynus seniai suvijo.

Turiu aš draugą likimo skirtą,
Spaudžiu sargyboj ranka ją tvirta,
Naktį paguldžius ją palapinėj
Ramiau tuksena širdis krūtinėj.

Oi lyja lyja, lietutis lyja,
Mūs palapinių sienos pašlyja:
Žiūrėk, štai — grybo ruda kepurė
Čia prasikasus į tave žiūri.

Taigi bičiulių man čia netrūksta,
Esu pavalgęs ir pypkė rūksta;
Kas tik dabina šį žemės rojų,
Už išdykumą tam dovanuju.

Ežį malonu turėt kaimynu
Toliau nuo savęs — tarpe kelmynų;
Kai įsikrausto į tavo lovą,
Reikia sapnuoti durtuvų kovą.

Neryje žuviai šiemet bepigu,
Nes visoks maistas baisiai atpigo:
Aš jau sušeriau sūrį net trečią,
O jos iš manęs šposus tik krečia.

J. Tyla

Karių daina

Laikas man berneliui
Į karužę joti,
Laikas juodbėrėli
Žygin pabalnoti.

Laimin motinėle,
Žilasai tėvelis —
Išlydi į žygį
Brangujį sūnelį.

Neški pažadėtą
Lengvą savo naštą,
Ginti numylėtą,
Brangų tėvų kraštą.

Tėviškėlė laukia,
Priešai mindo šalį —
Neški, juodbėrėli,
Į Vilniaus miestelį!

Lig vartelių lydi •
Ir jauna sesutė,
Jau ištiesus ranką
Laimina motutė.

Užkabino kryžių,
Saldžiai išbučiavo.
Palydėjo sūnų —
Vilniun iškeliauvo.

— Likit, tėvužėliai,
Pasilikit brangūs,
Antai pulkai joja,
Priešo plienas žvanga.

Dar šiandien į mūšį —
Mes toli nejosim.
Paliai Vilniaus miestą,
Lenkus mes išklosim!

Brangioj tėvų žemėj
Negal būti lenko.
Kol dar aras Vilniuj —
Rankų nenuleisim.

Sukalbėtas žodis,
Mergužėle brangi,
Tegul žydi gėlės, —
Puošiasi palangė!

Vėlų rudenėli,
Gal sugrįšiu gyvas;
Susitiksime vėliai —
Pražydės alyvos...

Juk už Vilniaus žemę
Laisvė pažadėta,
Jei ir kovoj žūsime —
Ateitis saulėta.

Ašarų neliekit,
Vieškeliais išjojam,
Mūsų žygis lemia
Pergalę rytojui.

Dar šiandien į mūšį —
Mes toli nejosim.
Paliai Vilniaus miestą
Lenkus mes išklosim...

Rūklis Saulenis



Užulėnio kaimo 94 metų amžiaus senukas
Andrius Krištopaitis. Jis gerai atsimena mūsų
Respublikos Prezidento A. Smetonos gimimą
ir jo kūdikystės dienas Užulėny. Jis, eidamas
pas kaimynus į kitą kaimo galą, ir žiemą, nors
būtų ir dideli šalčiai, kojų neapslauna. Sako:
„ką tenai klumpės valkiosi; basam lengviau“.

Buračio foto



Sutapkim su Tautos Vado valia

Tvirta ir savim pasitikinti yra toji tauta, kuri turi galingos valios savo Vadą. Bet nevisi vadai ilgai tautos ar žmonijos būna atmenami. Despotai ir atiliškos nuotaikos tautoms vadovaujanti vyrai būna minimi tik pagiežos žodžiais.

Lietuvių tauta kitų tarpe šiandien jau gali didžiutis, nes turi savo Vadą, kuris jai vadovauja žmoniškumu ir tiesa pašarvota valia. Šiandien visam pasauly kalbama apie mažutės Lietuvos didelį vyrą, kuris sugebėjo apsaugoti dainų šalį nuo žiaurių vėtrų. Apie Lietuvos pirmąjį Vyrą rašo čekoslovakų ir kitų tautų spauda. O tas Didysis mūsų Vyras yra pirmasis ir dabartinis Respublikos Prezidentas Antanas Smetona. Užpelnytai visa Lietuva, ir net svetur gyvenantieji broliai jį atitinkamai pagerbia jo 60 metų amžiaus sukaktuvių proga.

To didžiojo Vyro valia išmokė lietuvius būti savo tėvynės sūnumis, ir kas dieną sekant Jo pėdomis, lietuvių vardas palieka vis žinomesnis net tolimose šalyse.

Kai tik baigė pasaulį blaškytis vėtros, tai jis pirmas paėmė tautos švyturį ir pradėjo budėti ką tik atgijusios valstybės uoste. Ir vėl gimtuos papieviuos pradėjus vėtrom užauti, paklydusiems broliams beketinant tėviškę ūsnim užželdinti, jis paėmė tautos vairą ir išvedė šalį iš audrų.

Užtat jo vardu šiandien pavadinama daug įvairių mokyklų, žymių miesto gatvių, alėjų, želdinami

žavingai ošianti pušynėliai, sodinami ąžuolai. Nes tik ąžuolo liemens galiai tедera lyginti jo valia.

Minėdami jo garbingą jubiliejų, grūdinkim savo valias sekdami jo plieninę valią.

J. Girenis

TAURAGIEČIAI SKAUTAI BAIKARE I UŽSIENI

Du Tauragės sportininkai, atskiros miesto skautų skilties skautas E. Neimonas ir pil. M. Karpys prieš 7 savaites gera baidare buvo išplaukę į kelionę. Pirmiausia aplankė laikinąją sostinę Kauną. Iš ten išplaukė šiuo maršrutu: Kaunas — Jurbarkas — Rusnė — Nida — Juodkrantė — Klaipėda — Palanga — Liepoja (Latvija) ir tuo pat keliu grįžo atgal. Atliko per 1200 km kelio. Viskas vyko laimingai. Liepojos jachtklubas tauragiečius apdovanojo tam tikru sportišku ženkle.

K.

MŪSŲ CIVILINIAI LAKŪNAI TRENIRUOJASI

Lietuvos Aero Klubas per sėkmingus savo gyvavimo metus yra parengęs gražų būrelį civilinių lakūnų. Šis lakūnų kadrą sudarytas taip, kad dauguma dar galėjo atlikti karinę prievolę karo aviacijoje ir tenai labiau pasispecializuoti aviacijos srityje.

Kad šie lakūnai neužmirštų skraidymų, L. Aero Klubu valdyba kasmet skiria jos žinioje esantiems civiliniams lakūnams po 3 val. per metus nemokamai skraidyti klubo lėktuvais.

Šis skraidymo minimumas atliekamas klubo instruktoriaus priežiūroje atitinkama programa. Atlikę eilę aerodrominių skridimų, civiliniai lakūnai šiemet pirmą kartą atlikinėjo ir perskridimus į tolimesnes Lietuvos vietas. Visi perskridimai pavyko gerai.

Dabar gabesnieji atlieka jau ir aukštojo nilotažo pratimus.

Šiemet klubas sudaro dar vieną lakūnų laidą iš sklandymo mokyklą baigusiu mokiniu. Grupės mokymas netrukus prasidės.

J. Dovydaitis

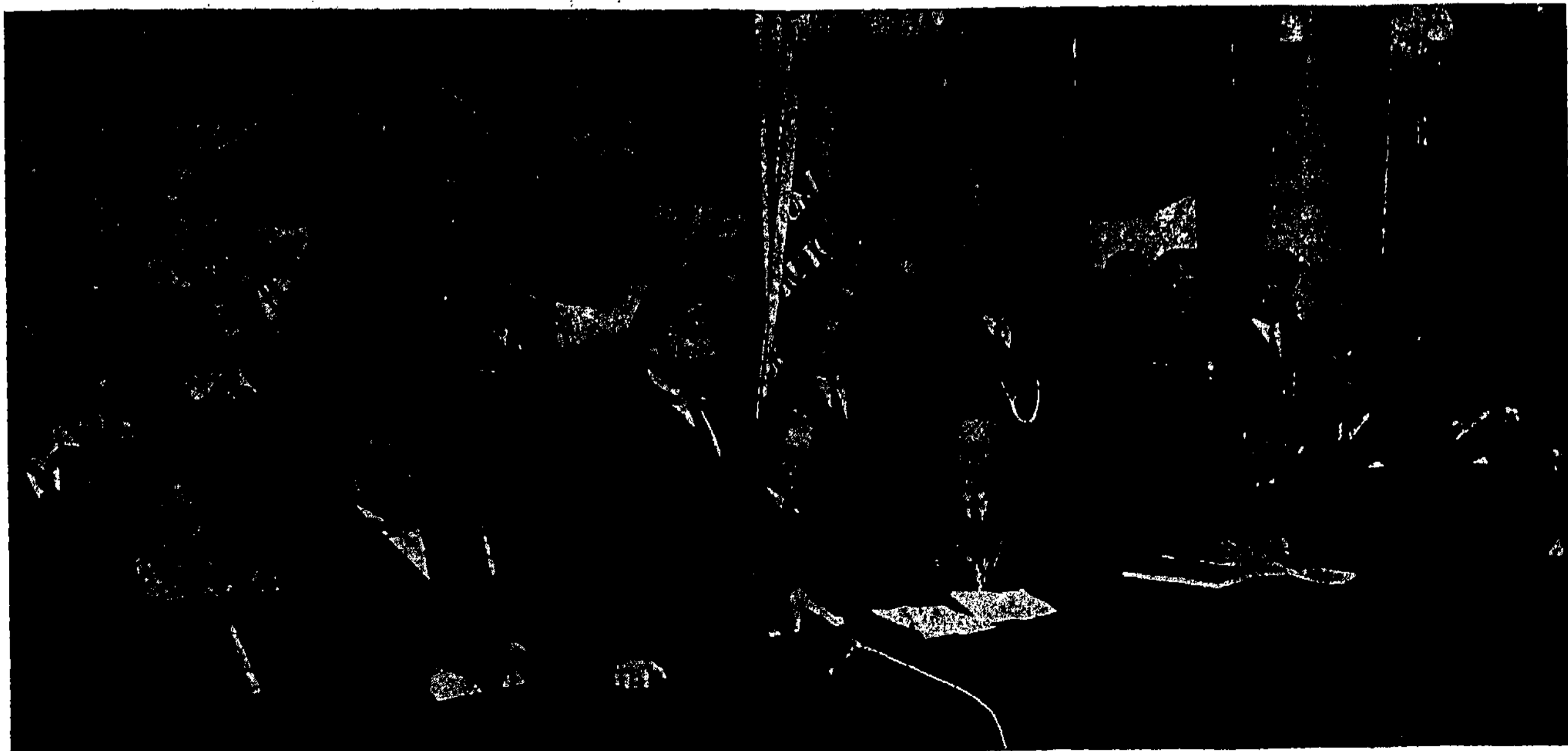

Respublikos Prezidentas, Lietuvos skautų šefas, A. Smetona kalba į skautus

KARIUOMENĖS GYVENIMAS



PIONIERIŲ VADOVYBĖJE PAKEITIMAS

Ilgametis pionierių b-no vadas plk. ltn. Gladutis išvyko į Vyriausiąjį Štabą. Batalionui vadovauti paskirtas buvęs padėjėjas plk. ltn. Grigaliūnas.

Batalionui plk. ltn. Gladutis vadovavo nuo 1929. VI. 1.

Su senuoju vadu pionieriai atsisveikino kukliai, bet nuoširdžiai.

Jam vadovaujant, b-nas padarė didelę pažangą visose srityse. Kai kuriuos techniškus darbus pionieriai išmoko dirbti rekordiniu laiku, kuris praneša Baltijos valstybų kariuomenių laiką. Įrengtos b-ne dirbtuvės, kuriose pionieriai pasigamina darbo įrankius, sporto priemones ir net muzikos instrumentus. Jo rūpesčiu b-ne įsteigtas gausingas skudučių orkestras. Plk. ltn. Gladučiu vadovaujant b-nas tapo motorizuotas. Batalione dauguma liktinių įgijo 4 kl. ir daugiau cenzą. Be to, beveik visi liktiniai yra įgiję motoristų ir karo šoferių specialybę. Visa tai jo rūpesčiu atsitiko.

Visų jo nuopelnų čia ne nesuminėsi.

Atsisveikinimo kalbą baigdamas vadas pasakė: „Pionieriai! Visad prisiminkit mūsų sentėvių pastatytas pilies — šiandien tik piliakalnius esančius. Kiek vargo, kiek darbo padėta, kol jos pastatytos. Kiek kraujo pralietas, kiek ištvermės ir pasiaukojimo tėvynei parodyta, kol jos apgintos. Atsiminkit, kad mums, jų palikuonims, tos tėvų žemės nevalia niekam atiduoti — mes dar ne visą ją turim. Turim būti pasirėngę ją ginti, reikiant paaukodami savo gyvybę.

Todėl renkimės, dirbkim ir dirbkim“.

PIONIERIAI IŠVYKO Į STOVYKLĄ

Nuo rugpiūčio 21 d. pionierių mokomoji kuopa stovyklauja netoli VI forto, ties Baranausko g-vė.

Staigiai išaugęs palapinių miestas nustebino apylinkės gyventojus. Gi vakare, suskambėjus gražioms pionierių dainoms, gyventojai gėrėsi.

Prieš įėjimą į stovyklą yra pastatyti iš pionierių įrankių gražūs kombinuoti vartai. Prieš juos ant vėlininių piramidžių pastatyti buvusiųjų didžiųjų Lietuvos valdovų Gedimino ir Vytauto biustai, taip pat pionierio menininko darbo. Tie vartai kiekvieno praeivio atkreipia dėmesį, kuris ilgai juos apžiūrinėja.

Po kelių dienų pas vadą atėjo senukas ir klausė kuo jis galis atsidėkoti už tokį tvarkingą pionierių laikymąsi apylinkėje.

Jie manė, kad kareiviams stovyklaujant nuvogsią jų daržus, sodus, išmokysią jų vaikus keikti ir t. t. O dabar negali atsistebėti kareivių mandagumu. Girdėdamas Lietuvos kareivėlius taip gražiai dainuojant jis verkias.

Toliau paklausė, kaip dviese suvaldą tiek kareivių, laukuose gyvenančius.

Nors vadas ir įkalbinėjo, kad jokių dovanų nereikia, bet senukas vis dėlto padovanavo kuopai du didelius krepšius agurkų.

Virš. St. M-as

GRAŽŪS KAREIVIO MENININKO DARBAI

Karo policijos mokyklos skulptorius grandinis Aleksandravičius Petras nulipdė ir iš gipso nuliejo puikų Pr. Eimučio biustą, kuris, tikimasi, bus iš bronzos nulietas ir daržely prie mokyklą pastatytas. Taip pat padarė simbolišką karininko Juozapavičiaus mirties bareljefą, vaizduojantį lekiantį raitelį ugningu žirgu į saulės šviesą ir sužeistą krintantį žemėn.

Trečiasis šio menininko darbas tai dekoratyvinio pobūdžio kareivinių sienoms paveikslas, vaizduojas knygnešius, slapta gabenančius knygas.

J. Vka

MIRĖ.

Rugpiūčio mėn. 18 d. dr. J. Basanavičiaus vardo karo ligoninėje kraujo užkrėtimu mirė 1 pėst. D. L. K. Gedimino pulko eilinis Juozas Allukonis, kilęs iš Trakų apskr., Onušio val., Žuklių kaimo. Velionis palaidotas A. Šančių karių kapinėse.

NEMĖTO PINIGŲ NIEKNEKIAMS

Šiomet, ypač jaunų 1 pėst. pulko kareivių tarpe pastebimas didelis taupumas. Po 1-mo gavę algas nemėto pinigų įvairiems niekniekiams, bet visi bendrai sudėję po keletą centų nusiperka kokį nors naudingą daiktą. Taip bendromis jėgomis kai kurios kuopos išgijo ping-pong stalus, futbolus ir t. t. Viršrinkai tokiems karių sumanymams nuoširdžiai pritaria.

APSIŠVIETĖ KARIAI

Jaunų 1 p. p. kareivių tarpe yra daug karių, kurie iš savo sutaupų išsirašo įvairių žurnalų ir laikraščių. Kai kuriose kuopose yra kareivių, kurie skaito ne tik savaitraščius ir žurnalus, bet ir dienraščius išsirašo.

DOMISI KARIŲ PUSVALANDŽIAIS

1 pėst. pulke beveik kiekviena kuopa turi radio aparatą. Kariai atliekamu laiku nuolat susirenka prie aparatų ir klausosi muzikos. Sekmadeniais, kai iš Kauno transliuojamas „Kariuomenės pusvalandis“, kariai tiesiog apgula aparatą ir visi ausis ištempę klausosi. Vėliau kareivinėse prasideda visokios diskusijos ir girdėtų iš pusvalandžio dalykelių pasakojimas. Tik kariai labai gailisi, kad kariuomenės reikalams skiriamas tik pusvalandis.

Meldutis

LIETUVOS KARŽYGIAI

7 p. pulko likt. pusk. scenos artistų trupė, pulko šventės proga, vaidino gana gražią 4 veiksmų dramą „Lietuvos karžygiai“. Minimam veikalui režisavo švietimo vadovas jaun. ltn. Namajūnas. Patalpą nuomavo iš šaulių būrio. Rugp. 25 d. du seansai buvo kareiviams, o kitą dieną svečiams. Svečių prisirinko pilna salė. Vaidinimas aiškiai apibrėžė, kokia buvo mūsų jaunoji kariuomenė, kaip smarkiai kovojo pirmieji savanoriai, kaip karžygiškai pasiaukodavo mūsų jaunieji — mergaitės ir berniukai. Ne vienam šis veikalas išspaudė ir gailėsio ašarą. Po vaidinimų labai gražiai pasirodė likt. pusk. choras žinomo muziko ir dainininko Strolės vedamas, už ką iš publikos susilaukė smarkių katučių. Plojimų kai ką publika išprašė ir antrą kartą padainuoti.

San. pusk. M. Grinius.

TIESIAM KELIA Į VILNIŲ

D-ro Jono Basanavičiaus K. Ligoninės sanit. puskarininkių mokyklos mokiniai rugpiūčio mėn. 28 d. išmokant algą, visi išgijo Vilniaus pasus ir įklijavo tiek ženklelių, kiek laiko išbuvo mokykloje. Pasižadėjo kiekvieną mėnesį, išmokant algą, vizituoti Vilniaus pasus.

Daugelis Vilniaus pasus turėjo anksčiau išgije.

Al. Sicla

TRYŠ KAREIVIAI „NUSIKALĖ“ LAIKRODŽIUS

Rugpiūčio 30 d. karo veterinarijos valdybos arklių kaustymo mokykloje buvo surengti XX arklių kaustytojų laidos mokinių egzaminai. Šios laidos egzaminus laikiusių mokinių rezultatai šitokie: 10,7% baigė su pažymiu „labai gerai“, 42,8% — „gerai“ ir 46,5% — „patenkinamai“. Be to, labai gerai baigusieji, už gerą kalimą ir kaustymą bei teorijos pamokų mokėjimą, buvo apdovanoti laikrodžiais, būtent: 3 artilerijos pulko eil. Stasys Memkus — sidabrinu laikrodžiu, karo aviacijos eil. Kostas Jakštas — nikeliniu laikrodžiu ir atskiros artilerijos grupės eil. Vaclovas Juozapavičius — juodu laikrodžiu.

Rugpiūčio 31 d. mokyklos vedėjas plk. ltn. vet. gyd. Mašanauskas įteikė visiems mokyklą baigusiems mokiniams baigimo liudijimus ir laimėtąsias dovanas, padėkodamas jiems už jų darbštumą ir visas pastangas. Po to, mokiniai, gavę reikalingus dokumentus ir atsisveikinę su mokykla, išsiskirstė į savo dalis, iš kurių buvo atvykę.

Pažymėtina, kad šios laidos mokiniai, atlikdami praktikos darbus, vietinių kar. dalių ir civilių asmenų arkliams prikale 3234 pasagas, iš kurių 1160 št. patys nukalė. Didesnė tų pačių mokinių dalis nemaža pasinaudojo ir mokykloje esančia kareivių biblioteka, kurioje atliekamu nuo pamokų metu perskaitė 80 tomus įvairaus turinio knygu.

Virš. A. Valančius

PAGAMINTAS ARKLIŲ KAUSTYTOJO SPECIALYBEI PAŽYMĖTI ŽENKLAS

Kalbamojo ženklo aprašymas ir brėžinys buvo (dėtas š. m. „Kario“ Nr. 17. Dažnai šis ženklas jau pagamintas. Ženkla gaminti buvo pavesta Lietuvos karo invalidų graverių dirbtuvėms. Kariuomenės dalių arklių kaustymo mokyklos, suinteresuotos didesnio skaičiaus ženklų gavimo reikalu, gali kreiptis į sakyto dirbtuvių administraciją, o atskiri kariai — arklių kaustytojai gali gauti pirkti invalidų krautuvėje, Kaune, Laisvės alėja Nr. 18.

7 PĖST. Ž. K. BUTEGEIDŽIO PULKO 15 METŲ SUKAKTUVIŲ MINĖJIMAS

Rugpiūčio 26 d. butegeidininkai šventėme savo pulko 15 metų sukaktuves. Šventė prasidėjo iškilmingomis pamaldomis pulko rajone, specialiai įrengtoje koplytėlėje. Pamaldas atliko karo kapelionas kun. Jurkus. Turiningam pamoksle suminėjo didesnius pulko žygius, pažymėjo pirmųjų pulko savanorių narsą kovoje su bermontininkais Žemaitijos krašte ir Širvintų kautynėse. Pamaldose grojo 6 pėst. pulko kariškas orkestras ir giedojo pulko liktiniai puskarininkiai. Be pulko, pamaldose dalyvavo aukštoji Tauragės visuomenė ir šiaip jau per 1000 žmonių.

Po pamaldų, Tauragės įgulos viršininkas plk. Genys primė parada. Čia buvo perskaitytas krašto apsaugos ministerio sveikinimas butegeidininkams.

13 val. 30 min. buvo bendri karių pietūs, dalyvaujant, Tauragės visuomenės atstovams. Pasakyta nuoširdžių kalbų. 14 val. 30 min. buvo pulko sporto šventė, kurioje dalyvavo per 200 butegeidininkų sportininkų. Sporto šventė buvo tokia iškilminga ir turtinga programa, kokios tauragiečiai dar nėra matę. Todėl publikos buvo prisirinkę per 4000 žmonių. Laimėta daug prizų. O Tauragės miesto burmistras p. Voldemaras butegeidininkams sportininkams paaukojo 100 lt., už ką esame jam labai dėkingi.

20 val. šaulių rinktinės rūmuose buvo viešas vakaras. Likstiniai puskarininkiai suvaidino 4 veiksmų karišką dramą iš Nepriklausomybės kovų gyvenimo „Lietuvos didvyriai“. Be to, buvo kariško orkestro ir liktinių puskarininkų choro koncertai. Po to pasišokta.

Ltn. J.

PRŪSŲ LIETUVIAI DĖKOJA UŽ RADIO TRANSLIACIJAS IŠ POLIGONO

Rugpiūčio 26 d. iš Gaižiūnų poligono buvo transliuojama kariuomenės gyvenimo poligone apžvalga, pačių karių atliekami kūrinėliai, dainos, muzika, monologai ir t. t.

Šiuo gražiai atliktu menišku pasirodymu kariai sužavėjo savo tautiečius, tiek nepriklausomoje Lietuvoje, tiek okupuotoje, tiek ir užsieny gyvenančius. Šiomis dienomis Vyr. Št. spaudos ir švietimo skyriaus viršininkas plk. Šarauskas gavo laišką iš Prūsų lietuvių, kuriame dėkoja už karišką transliaciją ir kariams už gražiai atliktus ir įdomius dalykėlius. Rašo, kad tokios transliacijos stiprina Prūsų lietuvių dvasią, ir džiaugiasi šaunia Lietuvos kariuomene. Lietuvos kario kultūringumas Prūsų lietuvius džiugina ir todėl su noru klausosi ne tik transliacijų iš poligono, bet ir kariuomenės radio pusvalandžių. Pageidauja ir ateity kariuomenės transliacijų, nes jos yra labai mėgiamos Prūsų lietuvių. Tarp kitko, Prūsų lietuviams labai patinka kariškosios dainos, kurias dainuoja kariūnai ir kareivių chorai. Prašo nusiųsti gaidų dviem ar trimis balsais, kad jas galėtų išmokti Prūsų lietuvių jaunimas.

Malonu pabrėžti, kad mūsų tautiečiai, gyvenantieji užsieny, domisi mūsų kariuomenės gyvenimu.

J. Brnsks

VAIDINIMAI KARIAMS

Rugsėjo 2, 3 ir 5 d. d. Vyr. Št. spaudos ir švietimo skyrius paleidžiamiesiems į atsargą kariams valstybės teatre surengė spektaklius. Buvo vaidinta B. Dauguviečio veikalas „Kovoje dėl laisvės“. Veikalui kariai patenkinti, nes jame inscenuota lietuvių kovos ir vargai dėl laisvės.

J. Brnsks

— Kareivį gerbia ne dėl to, kad jis kitus žudo, bet dėl to, kad jis eina už kitus mirti
Solovjovas.



NEPAPRASTA BUTEGEIDININKŲ SPORTO ŠVENTĖ

Rugpiūčio 26 d. buvo surengta pulko sporto šventė. Už įėjimą į pulko sporto šventę kiekvienas turėjo pirkti Vilniaus pasą ar ženkliuką, bent už 10 centų.

Didelė žiūrovų minia gausiai plojant, jaun. ltn. Bagdonas su sportininkais pradėjo paradu. Lengvaatletai pasirodė sportiška uniforma, granatų svaidytojai ir patrulininkai sargybos uniforma. Tuo ir prasidėjo sporto šventė. Programa ir rezultatai:

100 m bėgime iš 15 dalyvių pirmąsias tris vietas laimėjo: 1) vyr. pusk. Atkočaitis — 12 sek., 2) virš. Kondrotas 12,5 ir 3) jaun. kar. Bagužas 12,6 sek.

200 m bėgime pirmuoju atvėgo vyr. pusk. Atkočaitis — 26,8 sek., II. eilinis Kazėnas — 27,1 ir III. grand. Pacauskas — 27,5 sek.

Šokimas į aukštį su kartimi: viršila Sabaliauskas — 3 m 10 cm, virš. Ermošenka — 2,25 m ir virš. Bružauskas — 2,62 m.

Šokimas į tolį išibėgėjus: vyr. pusk. Greičius 5,48 m., vyr. pusk. Atkočaitis — 5 m ir eilinis Kubilius — 4,12 m.

Šokimas į aukštį be karties: vyr. p. Lapienis — 1,47 m, jaun. kar. Karbauskas — 1,44 m ir jaun. pusk. Baltuonis — 1,43 m.

Granatų mėtyme į taikinį: mokomoji kuopa — 58,43 m, 1 šaulių kuopa — 53,23; 2 šaulių kuopa — 56,50 ir 3 šaulių kuopa — 22,54 m. Tuo būdu laimėjo 3 šaulių kuopa, kurią sudaro seni kareiviai. Geriausius rezultatus laimėjo: eil. Steponas 0,82 m ligi taikinio, eil. Čiunka 1,70 m.

Granatų mėtyme į tolį laimėjo taip pat 3 šaulių kuopa. Rezultatai: eil. Čigriejus 53,74 m, eil. Steponas 48,62 ir eil. Markaitis 48,46 m. Tuo būdu už granatų mėtymą 3 šaulių kuopa gavo 5 prizus, iš kurių keturi asmeniškai ir vienas kuopai.

5000 m. bėgimas: grand. Čepaitis 19 min. 8,5 sek. ir jaun. kar. Bakšaitis 19 m. 22,2 sek.

1500 m bėgimas: eil. Kubilius 4 min. 55 sek., eil. Liesis 4 min. 58 sek., eil. Kakštys 5 min. 10 sek.

Rutulio stūmimas: Skardys — 10,05 m, vyr. p. Greičius — 9,98 m ir grand. Mitkus — 9,60 m.

Disko mėtymas: vyr. pusk. Greičius 29,76; Skardys 27,83 virš. Sabaliauskas 26,03.

Estafetė 4×100. Dalyvauja mokomoji, 1 šaulių, 2 šaulių ir 3 šaulių kuopos. Mokomoji kuopa, geriausiai išbėgusi, veda per 5 m palikusi kitas kuopas. Tačiau estafetę neteisingai perdavus, diskvalifikuojama. Laimėjo 2 šaulių kuopa.

MŪSŲ FUTBOLO KOMANDA

2 pėst. D. L. K. Algirdo pulke šią vasarą susidarė futbolo komanda. Po kelių treniruočių pulko aikštėje patirta, kad komanda susižaidžiusi ir tinkama rungtynėms. Besirungiant pasirodė, kad komanda stipri. Tai liudija sužaistos ketverios draugiškos rungtynės su kitomis Kauno įgulos komandomis ir visos laimėtos žymia persvara:

2 p. p. — 5 p. p. = 3:0

2 p. p. — 3 art. p. = 4:1

2 p. p. — atsk. art. gr. = —3:1 ir

2 p. p. — Karo policija = 7:2.

Šios paskutiniosios buvo rugpiūčio 30 d.

Netrukus laukiama rungtynių su karo mokykla.

Mūsų komanda turi nemažą puolamosios dvasios, tvirtą norą laimėti ir pasitikėjimą savim. Prieš kiekvienas rungtynes iš kalno sako nugalėsią ir iki šiol ištesė.

Komandai vadovauja j. ltn. Sližys.

VI.

KARO POL. MOKYKLA — 1 J. R. GUSARŲ PULKAS 5:1

Rugsėjo 2 d. karo pol. mok. aikštėje gusarai iššaukė karo pol. mokyklą revanšo rungtynėms.

Nors iš pat pradžių pradėjo truputį lynoti, tačiau rungtynės buvo gyvos. Pirmasis puslaikis baigėsi 2:0 K. P. M. naudai. Po pertraukos gusarai stipriai puolė, tačiau jiems trūko susižaidimo. Jie gavo dar 3 golus, priešams vos vieną teįvarė. Rungtynės baigėsi 5:1 karo pol. mokyklos naudai. Rungtynių atėjo pasižiūrėti gusarų keli eskadronai ir kitų dalių kareivių bei šiaip civilių žmonių.

J. Vt.



Iš mūsų karių gimnastikos

ATSK. ARTILERIJOS GRUPĖ — A. PANEMUNĖS „PAVASARIS“ 2:1

Rugsėjo 2 d. atsk. art. grupės aikštėje buvo antrosios draugiškos rungtynės tarp atsk. art. grupės ir A. Panemunės „Pavasario“ komandų, kurios baigėsi 2:1 atsk. grupės naudai. Pirmos rungtynės baigėsi 4:1 irgi atsk. grupės naudai.

J. M.

NAUJAS LIETUVOS SKLANDYMO REKORDAS

Rugsėjo 30 d. Nidoje Lietuvos Aero Klubo sklandymo mokyklos viršininkas skl. Jonas Pyragius su lavinimosi tipo sklandytuvu „Sakalas“ pastatė naują Lietuvos sklandymo rekordą, išsilaikydamas ore 12 val. 35 min. Skl. Jonas Pyragius pakilo į orą 5,50 val. ir nusileido 18,25 val.

Ankstybesnis rekordas buvo pastatytas jo paties su moko-mojo tipo sklandytuvu T. 1. — 7 val. 2 min. ir dar ankstyvesnis G. Heidriko — 5 val. 14 min. su „Sakalu“.

Šis rekordas yra labai vertingas, turint galvoj, kad šiuo rekordu sumušta kai kurių didžiųjų valstybių sklandymo rekordai. Tarp kitų ir Lenkijos. Lenkų sklandymo rekordas 1932 m. buvo 10 val. 15 sek.; 1933 m. — 11 val. 58 min.

Be to, bazė, kurioje buvo atliktas skriejimas, yra gana trumpa — vos 1,5—2 km. Tuo būdu, skaitant, kad 2 posūkiai (abiejuose bazės galuose) padaroma beveik per 5 min., viso reikėjo padaryt apie 300 su viršum posūkių, kas labai vargina sklandytoją, nes vėjui susilpnėjus, darant posūkį ant Kuršių marių, nustojama aukščio ir, mažiausia padaryta klaida, verčia nusileisti. Esant gi stipriam vėjui ir prisinešus arti šlaito viršūnės, galima labai greit persinešti per šlaitą ir... tūpti.

J. Pyragiui skriejant, vėjo greitis buvo nuo 7 m/sek. iki 15 m/sek., vėjo kryptis — pietų ir pietų rytų, skriejimo aukštis nuo 1 iki 150 m.

Oro sąlygos geros, bet vakarop artinosi audra iš pietų rytų pusės, kuri gali sklandytoją įtraukti į audros debesis ir... nusinešti į Baltijos jūrą, arba patį sklandytuvą ore sulaužyti, nes sklandytuvus nėra pritaikytas audros skriejimui.

Šis rekordas vertingas dar tuo, kad tai buvo lavinimosi tipo sklandytuvus, ne specialus — rekordinio tipo. Už šį rekordą, jei jo niekas iki šių metų galo iš sklandytojų nepagerins, J. Pyragius gauna Lietuvos Aero klubo skirtą premiją — 1.000 litų.

MSK — UKMERGĖS „ŠAULYS“ 6:2

Rugsėjo 1 d. 1 p. D. L. K. Gedimino pulko aikštėje buvo draugiškos rungtynės tarp MSK ir Ukmergės „Šaulio“. Rungtynės laimėjo MSK 6:2.

MSK — UKMERGĖS RINKTINĖ 10:2

Kitą dieną MSK žaidė su Ukmergės rinktine, kurią sudarė 1 p. D. L. K. Gedimino pulko žaidikai ir „Šaulio“ komanda. Svečiai, būdami didelėję persvaroj, rungtynes laimėjo 10:2.

Meldutis

TARPTAUTINĖS RAITUJŲ SPORTO LENKTYNĖS

Rygoje buvo VII tarptautinės raitųjų sporto lenktynės, kuriose dalyvavo Latvijos, Estijos, Švedijos, Lenkijos ir Vokietijos kariuomenių karininkai - kavaleristai.

NAUJI PASAULINIAI ŠAUDYMO REKORDAI

1931 m. Lenkijoje buvo tarptautinės šaudymo rungtynės. Rungtynės buvo surengtos ukrainiečių Lvovo mieste. Per rungtynes lenkas Podoski's pastatė pasaulinius rekordus šaudant iš mažojo kalibro šautuvo po 30 šūvių į 100 ir 200 m distanciją.

Podoski'o šaudymo rezultatai: 100 m atstume — 291 taškas iš 300 galimųjų, 200 m atstume — 278 taškus iš 300 galimųjų, iš viso 569 taškai iš 600 galimųjų.

Rugpjūčio 9 d. Tarybų Respublikų Sąjungų šaulių pirmenybėse Podoski'o rekordai buvo pagerinti. Odnoletkov'as (Maskva) išmušė 759 taškus, kiti 6 šauliai nuo 577 iki 570 taškų.

200 m distancijoje tas pats Odnoletkov'as išmušė 288 taškus, kiti 21 šaulys — nuo 285 iki 279 taškų.

TARPTAUTINĖS AVIACIJOS LENKTYNĖS

Rugsėjo mėn. Lenkijoje bus tarptautinės sporto aviacijos lėktuvų lenktynės. Lakūnams nustatytas toks oro kelias: Lenkija — Vokietija — Belgija — Prancūzija — Ispanija — Marokas — Alžiras — Tunisas — Italija — Jugoslavija — Austrija — Čekoslovakija — Lenkija, iš viso 11.000 km.

Palyginus su paskutinėmis lenktynėmis, kurios buvo 1932 m. Vokietijoje, šiemet jose dalyvaus mažiau lakūnų.

Valstybės	Įsirašė į 1934 m. lenktynės	1932 m. lenktynėse		
		Įsirašė	Dalyvavo	Baigė
Čekoslovakija . . .	4	7	4	3
Italija	7	8	8	—
Lenkija	13	6	5	4
Prancūzija	9	12	8	4
Šveicarija	—	2	2	1
Vokietija	15	32	16	12
Viso	48	67	43	24



NAUJAS GREITASIS LĖKTUVAS

„Elta“ praneša, kad Lenkijos valstybinės lėktuvų dirbtuvės pagaminė naują lėktuvą, kuris gali išplėsti 400 km per valandą greitį. Lėktuvas turi prancūzišką „Gnome Rhone“ motorą. Per bandymus nauji lėktuvai su pilnu karišku kroviniu nulėkė po 404 km per valandą.

RUSŲ ŽURNALAS APIE MŪSŲ AVIACIJA

Tarybų Respublikos Sąjungos oro jėgų valdybos organas „Vestnik Vozdušnogo Flota“ savo paskutiniame numeryje plačiai palietė mūsų karo aviacijos eskadrilės skridimą aplink Europą. Aukštai vertinami lakūnų narsumas, energija ir išsilavinimas. Pabrėžiami aukštos „Anbo-IV“ lėktuvo kokybės. Žurnalas pažymi, kad Lietuvai jau beveik nebereikalingas lėktuvų įvežimas iš užsienio. Ypatingai išskirti ptk. ltn. Gustaičio nuopelnai mūsų aviacijos bazę įkuriant.

TARPTAUTINĖ AVIACIJOS PARODA

Rugpjūčio 17 d. Danijos sostinėje, Kopenhagos mieste, atidaryta tarptautinė aviacijos paroda, kurioje dalyvauja Anglija, Čekoslovakija, Prancūzija, STR Sąjunga, Danija ir eilė kitų kraštų.

Nedalyvauja Italija ir Vokietija. Iš Maskvos į parodą atskrido lėktuvas, kuriuo buvo išgelbėti „Čeljuskino“ įgulos nariai, šiam garlaiviui paskendus. Šis lėktuvas su lakūnu Kaminskiu buvo nusileidęs ir mūsų Kauno aerodrome.

KAIP GERTI ŽYGYJE

Estų „Sōdur“ o“ žurnale gyd. ltn. Kōrgessaar duoda tokius praktiškus patarimus žygiuojantiems kariams. Per pirmus dvejus 50 min. perėjimus visai nereikia gerti. Per trečiąjį perėjimą galima vandeniu praplauti burną. Leistina gerti tik sustojus, bet nežygiuojant. Prieš ilgą žygį naudinga duoti kariams 3—4 g. druskos, o po to išgerti 600—800 g. vandens. Niekada nereikia gerti prieš valgi.

GEOGRAFU KONGRESAS

Rugpiūčio mėn. gale Varšuvoje buvo tarptautinis geografų kongresas, kuriame dalyvavo ir daug karininkų — įvairių kariuomenių kartografijos ar topografijų skyrių viršininkų bei jų pavaduotojų. Jie sudarė kongrese atskirą kartografų sekciją.

Kongreso metu Varšuvoje buvo surengta didelė žemėlapių ir planų paroda „Kaip daromas žemėlapis“, kurioje buvo įstatyta daug senų ir retų žemėlapių.

TURKŲ KARININKAI MASKVOJ

Rugpiūčio 27 d. į Maskvą atvyko Turkijos kariuomenės delegacija, susidedanti iš 12 karininkų su generolu Fachretin-Paša priešakyje. Svečiams buvo parodyta karo mokyklos, kariuomenės dalys, fabrikai ir įmonės.

Tai buvo turkų atsakymas į Sovietų Respublikų Sąjungos kariuomenės delegacijos atsilankymą Turkijoje. Tarp šių dviejų kraštų nuo seno laiko prasidėjo draugiški santykiai. Šiomet Maskvoje lankėsi turkų menininkai ir mokslininkai, buvo atvykę rungtis su rusais ir jauni turkų sportininkai.

LENKŲ MANEVRAI

Rugpiūčio 23—25 d. ties Biedrusku (Poznaniaus vaivadijoje) buvo surengti lenkų 14 pėstininkų divizijos manevrai, kurių žiūrėjo Lenkijos vyriausio štabo viršininkas gen. Gąsiorowski's, Švedijos vyriausio štabo viršininkas gen. Nygren'as, daug aukštų lenkų viršininkų ir 13 valstybių karo attaschės. Per manevrus smarkiai lijo, bet tai jų nesutrukdė.

„Manevrai parodė — pažymi „Polska Zbrojna“, — kad mūsų taikos meto darbas rengia kareivį tik karui“.

ESTAI POPULIARINA KRAŠTO APSAUGA

Krašto apsauga Estijoje, kaip ir pas mus, rengiama kariuomenėje ir šaulių sąjungoje. Bet estų kariuomenės žurnalas „Sōdur“ pageidauja įtraukti į šį darbą ir plačiausias gyventojų mases. Piliečiai gali susipažinti su teoretiniais apsaugos reikalais iš kariškosios literatūros. Ją būtina reiklia platinti. Kariškojo turinio knygos ir laikraščiai turi būti laikomi visose bibliotekose. Kaimuose didelės naudos galės atnešti kariško turinio paskaitos. Jas galės rengti atsargos karininkai.

JAPONŲ KAVALERIJOS STATUTAS

Apie naują japonų kavalerijos statutą rašo žurnalas „Kr. Konnica“. Japonijoje maža arklių, jie buvo įvežami iš Australijos ir Kanados. Patys japonai turi trumpą kūną ir kojas. Todėl seniau apie japonų kavaleriją buvo susidariusi nuomonė, kad tai esą raitieji pėstininkai.

Naujas statutas tą nuomonę griaua. Iš kavalerijos reikalaujama sugebėti kautis raitųjų rikiuotėje. Kautynėse japonams teks susidurti su galinga ir stipria Tarybų Respublikų Sąjungos kavalerija. Kavalerija mokoma aktyviai veikti prieš sparnuose ir užpakalyje, taikomi savotiški rytiniai kariški gudrumai, kaip antai priešo viliojimas, klaidinimas, apėjimas, netikėtas puolimas ir t. t.

Japonų kavalerija pasižymi dideliu manevringumu.

NAKTIES VEIKSMAI

„Mūsų Žinyno“ pranešimu, nakties veiksmai igyja vis didesnės svarbos ir reikšmės. Japonų kariuomenėje nakties veiksmų mokymui skiriama apie 30% viso mokymo laiko.

Prasideda nuo kareivių vieninio mokymo. Naktį kareivis išsina visą programą, kuria išmoko dieną.

Nakties veiksmai atliekami ir dieną — vartojami akiniai. Tamsiadūmiai akiniai sudaro mėnesienos arba šviesos nakties ispūdį, juodi akiniai sudaro tamsios nakties ispūdį.

Pirmais mokymo metais mokoma paprastesnių, antrais — sudėtingesnių veiksmų, atliekami nakties žygiai, postovis, žygio ir postovio apsauga.

Karininkų ir puskarininkų laipsniai per nakties užsiėmimus pažymimi baltais raškščiais ant rankovių ir per petį. Labai žiūrima tylos.

Mokymas baigiasi pulko puolimu ir gynimusi.

Nakties veiksmų mokomos visos kariuomenės ginklų rūšys.

ŠAUDYMAS NUO ARKLIO

Kitų valstybių kavalerijose, pav. Ž. Amerikos J. Valstybių, Vokietijos ir Lenkijos, kariai mokosi šaudyti iš šautuvo ar pistolieta nuo arklio. Tuo pačiu reikalu susirūpinta ir pas latvius. „Militarais Apskats“ rašo, kad kai kuriose kariuomenėse vietoje duriamojo ginklo kavalerijai duodamas automatiškas karabinas ar pistoletas. Šaunamojo ginklo vartojimas nuo arklio reikalauja tam tikro pasirėngimo ir igudimo. Kareivius tenka mokyti apsieiti su tuo ginklu ir izeiti tam tikrą šaudymo kursą.

GELEŽINĖ KULKA

Iš visų kulku geležinė pati pigiausia. Seniau kulka su geležiniu kevalu buvo vartojama Austrų-Vengrų kariuomenėje. Po d. karo įvairiose valstybėse bandomos geležinės kulkos su melchioro arba tomopako sluoksniu, o taip pat ir ištisinės geležinės kulkos mažiau išsisklaido, didesnio pramušumumo, geriau rikošetuoja, galimi didesni pradžics greičiai. Jos nepatogumai: norint, kad svoris būtų toksai, kaip ir kulkos su švininiu viduriu, ją reikia ilginti, o pailgintoji kulka jautresnė šoniniam vėjui, lėkdama blogiau išlaiko greitumą, kas labiau pasireiškia šaudant į didesni atstumą.

Tačiau šie neigiamumai išsilygina — rašo „Mūsų Žinynas“, nes dabar iš šautuvų šaudoma toliausia 1000 m. Nereikia bijoti ir kulku surūdijimo, nes per karą kulkos ilgai negulės, o bus vartojamos.

ATSARGINIAI KARIAI KULTŪROS DARBE

Rugpiūčio mėn. pabaigoje Inturkės (Utenos apskr.) šaulių būrys surengė pilną senovės lietuvių tradicijų kūno kultūros propagandos šventę. Pažaista tautiški žaidimai su dainomis, praveisti bėgimai, parodyta keletas komiško sporto numerių ir sakalų gimnastikos pratimų. Griežė per visą šventės dieną du du orkestras.

Paskutiniaisiais metais šios aplenkintos apylinkės jaunuoliai, atsargos karių paraginimų bei vadovybės dėka, labiau imadomėtis sportu. Tikrai gražų pavyzdį duoda grįžusieji iš kariuomenės atsarginiai kariai: laiko paskaitas apie sportą, platina „Kari“, „Jaunąją Kartą“, „Trimitą“, organizuoja JSO klubus, stoja į šaulius dragūnus, dalyvauja „Vytijos“ raiteliuose. Senieji inturkiečiai tik stebisi, iš kur jų buvusieji „molio Motiejai“ tiek turi organizavimo iniciatyvos ir ne vienas užklaustasis senelis su ašarom akyse atsako: „To viso kariuomenė išmokė, ji geriausia mūsų vaikų mokytoja“.

B. S.

ŠAULIAI MANEVRUOJA

Panevėžio XII šaulių rinktinė jau pradėjo vykdyti rudeninę programą. Rugsėjo 2 d. buvo manevrai Subačiaus rajone. Iš Kauno dalyvavo plk. Kaziutėnas, iš divizijos štabo mjr. Rupšys, rinktinės vadas ir štabo vadovybė ir kiti iš Panevėžio svečiai.

Aukštaičiai kas kartas vis daugiau ir daugiau įsitraukia į karinį pasirėngimą.

Kitą sekmadienį rengiamasi kito rajono manevrams. Pažymėtina, kad manevruose uoliai dalyvauja ir šaulės moterys, prisidedamos sanitarine ir maisto tiekimo pagalba.

M. P.

IDOMŲS PILIAKALNIAI

Lekėčiai (Šakių apskr.). Šioje apylinkėje yra keletas senovės lietuvių kapinynų — piliakalnių. Altaniškių, Riogliškių ir Jadagonių kaimuose yra piliakalniai: Deivės Altonos, Rioglos ir Jundos. Altaniškių piliakalnyje senovėje gyvenusi meilės dievaitė Alta, kurios jaunieji prašydavę sau gyvenimo draugės. Toje apylinkėje buvo rasta įvairių senovės liekanų: tiglis, akmens kirviukai, perkūno girnos ir įvairūs suakmenėjimai. Mitytų kaime senovės kautynių vieta, randama žalvario ir geležies, o Riogliškių kaime — titnago įrankių seno fabriko liekanos ir kapai. Žinovu nuomone spėjama, kad mūsų sentėviai priešistoriniais laikais šičia turėjo metalo ir geležies liejyklą.

St. Povis

Feljetonas

Karo pratimams besirengiant

Nors rugiapiūtė jau pasibaigė, tačiau, nors ir nevisiems, prasidėjo kitas nelengvas darbas — tai atsarginių pasirengimas karo pratimams. Aišku, čia daugiausia liečia pačius atsarginius, bet būdamas tėvu ar motina argi išsėdėsi rankas sudėjęs, kada rimto veido seniūnas sūnui įteikia tokį mėlyną antspaudu paprastą šaukimo lapelį, kviečiantį karo pratimams. Minėtų faktų akivaizdoje mūsų sodžius karo pratimams pilnu tempu rengiasi.

Pavyzdžiui, Raupienė. Pridžiovino pustuzinį sūrių, su grietine ir dar dėl skonio kmyną pridėjo. „Tegul valgys sūnelis nuvažiavęs karo pratimų. Bent turės į ką, į poligono smėlynus atkandęs, dantis pasigalvoti“, — galvojo geroji mamytė.

Kaitinasi sūreliai prieš rugpiūčio saulutę vieną dieną, kaitinasi kitą, ir užmiršk, tu man Raupiene, vieną vakarą sūrius atimti. Joja kaimo bernai į ganyklą nakčiai ganyti arklių. Žvilgt, — Raupų trobos gale kažin kas aukštai baltuoja. Būtų lyg gulgės — ne gulgės, žąsys — ne žąsys, baltuoja ir gana. Susstojo ir susidomėjo kaimo berneliai. Ką tu su jais — tautos žiedu. Nušoko nuo arklių, eina arčiau pasižiūrėti. Ogi žiūri, sūriai baltuoja!...

— Vyrai, — sako vienas, naktipiečiai juk mums praverstų. Pasiimkim kokį... Raupiai karvių turi daug, — vėl susiraugs.

Rinko surinko berneliai visus sūrius, susikimšo į ančius ir švilpaudami nuėjo.

Atsikelia Raupienė rytą, žvilgt, ogi nė vieno sūrio nėra! Ką darys: paaimanavo, palinkėjo vagims bevalgant sūrius paspringti, o pati ėmėsi kitus raugti.

Suraugti tai netruks, bet klausimas ar jie spės, kol reikės Jurgiui važiuoti, sudžiūti? Mes abejojame, tačiau dėdė Jokūbas išsijuosęs tvirtina, jog sudžiūsią dar ir į pintį.

Sūriai tai menkniekis, netruks kiti sudžiūti, bet Maumų šeimoj dėl karo pratimų būta ir rimtesnių nesusipratimų.

Maumukas — drausmingas atsarginis — pirmiausia nutarė pastudijuoti statutus, žodžiu, smegenyno įtalpą praturtinti karo mokslo žiniomis.

Todėl, vieną rytą Maumukas ir dui į Kauną. Nuėjo Maumukas į Kauną, apsisuko kur reikia, nusipirko porą statutų, ir namo.

Parėjo vyras namo, atsisėdo už stalo, atsivertė lauko tarnybos statutą ir semiasi kariško peno. Atnešė Maumienė virtinių bliūdą, paskui gerą pusbliūdį taukų su spirgais ir viską sudėjusi ant stalo pastūmė mylimam sūneliui valgyti. Žinoma, Maumukas netoks žmogus, argi dėl pilvo reikalų žmogus gyveni, — į virtinius nė dėmesio nekreipia, kai čia pat panosėj karo pratimai — reikia rengtis. Taigi ir skaito statutą toliau.

Įnešk tu man, nelabasai, tuo tarpu į trobą vištą. Višta — kvailas paukštis. Tuoj purpt ant stalo ir prie virtinių, o Maumukas, išgilinęs į statutą, nė nemato. Tik kai pajuto, kad taukų pusbliūdis kažin kur nuo stalo nuvirtęs nuriedėjo, pakėlė akis. Ogi kanapėtoji biaurybė, bešeimininkaudama ant stalo, visą pietų prieskonį išlaistė.

— Kantrybė — vyriškumo pažymys — atsiminė Maumukas kažin kur girdėtus žodžius. Argi su tuo kvailu paukščiu pešies dėl taukų pusbliūdžio. Pritaikęs kurį ten baudžiamojo statuto paragrafą, ištrėmė kanapėtoją pro duris lauk.

Bet Viliaudų sūnus, atsarginis Rapolas, visai kitoks buvo. Jis statutais nesidomėjo ir jokių baudžiamųjų paragrafų nepripažino. Gyveno tėvų tradicijomis, kurių niekas iš jo išrauti neįstengė. Taigi aną sekmadienį pareina iš bažnyčios. Viliaudai turėjo tokį didelį juodą katiną, vardu „Fricas“. Viliaudokas į priėmė, o Fricas, kad jį kur devynios, drikt, drikt kopėčiom nuo aukšto, Viliaudokui skersai kelio ir prie durų, vadinas, ir mane įleisk į trobą. Nieko panašaus jis anksčiau nedarydavo. Matote, perbėgo Viliaudokui skersai kelio, o tai reiškia nelaimę ir, be abejo, ne kur kitur, bet tik į poligoną nuvykus karo pratimų atlikti. Tokios maždaug mintys įlindo Viliaudokui į galvą.

— Na palauk, gyvate, parodysiu tau, kaip tokiam svarbiam momentui besiantartant bėgioti skersai kelio! — nutarė Viliaudokas.

Įleido Fricą į trobą ir sučiupęs pantį ėmė šutinti Fricelio šonus. Mato Fricas, kad jau riesta, — drykt ant spintos, nuo spintos ant pečiaus ir, neberadęs nė ten saugios vietos, bandė dar gelbėtis kitur. Bet bešokdamas nuo pečiaus Fricelis paslydo ir stačiai tekštelėjo į paliai sieną pastatytą pieno kibirą, ką tik šviežiai pamilžtą ir dar nespėtą nukošti. Tuo tarpu pro duris pasirodė sesuo ir pamačiusi pienuotą Fricelį visas nežemiškas galybes į pagalbą susišaukė.

Tai tokios naujienėlės pas mus besirengiant atsarginiams į pratimus. Bet niekis, tai mažmožiai.

J. Bakanas

Poligonui ištuštėjus

J. Martinaičio karikatūra



1 voveraitė: Nebėr kareivių... Liūdna poligone! Išėjo jie — nebegirdėt skambių dainų mūsų pušynėliuose... Oi-oi-oi!

2 voveraitė: Kur tie žavingi vakariniai patikrinimai? Kur tie šaunūs manevrai? Ok, buvo ko pažiūrėti! Nebėr orkestru garmoningų... Nebėr linksmųjų radio valandų!.. Ui-ui-ui!..

Naujieji leidiniai

ANTANAS SMETONA 1874—1934

Šešių dešimčių metų sukaktuvėms paminėti. *Kazys Binkis*. Viršelį, inicialus ir papuošimus piešė *Petras Rimša*. Išleido: Lietuvos Valstybės Prezidento Antano Smetonos 60 metų amžiaus sukaktuvių minėjimo Vyriausiasis Komitetas. Kaunas, 1934 m. 64 psl.

Mus domina didžiųjų žmonių gyvenimas. Mes stengiamės suvokti kiekvieną jų gyvenimo smulkmeną, ją branginame, nes ji padeda atskleisti jų asmenybės ir kūrybos paslaptis. Skaitydami didžiųjų žmonių gyvenimo aprašymus, mes matome tuos, dažniausiai erškėčiais nuklotus, kelius, kuriais jie kantriai žengdami pasiekė savo garbės viršūnės, sukūrė garsiuosius veikalus, nuveikė didžiuosius žygius. Juk daugelis didžiųjų žmonių tik nepaprastos savo energijos, pasiryžimo, ištvermės ir idealizmo dėka iškilo į gyvenimo viršūnes. Taigi, didžiųjų žmonių gyvenimo aprašymai, ar biografijos, ne tiktai mūsų įgimtą smalsumą patenkina, bet taip pat turi didelės auklėjamosios reikšmės. Jos mumyse auklėja idealizmą, ugdo aprašomojo žmogaus gerąsias savybes, traukia sekti jo pėdomis. Trumpai sakant, didžiųjų žmonių biografijos yra gera auklėjimo priemonė.

Štai dėl to ir Vyriausias Lietuvos Valstybės Prezidento Antano Smetonos 60 metų amžiaus sukaktuvių minėjimo Komitetas, išleidęs mūsų Tautos Vado Antano Smetonos biografiją, padarė didelį ir naudingą darbą. Ji tarp mūsų visuomenės paplis kuo plačiausiai, nes jos išleista labai didelis tiražas — 300.000 egz.

Šią mūsų Tautos Vado biografiją parašė žinomas poetas ir laikraštininkas, „šimto pavasarių“ ir „Tamošiaus Bekepurio“ autorius Kazys Binkis. Biografija parašyta gyvai ir įdomiai. Pirmiausia autorius rašo apie Antano Smetonos tėviškę ir gimines. Gyvai aprašo A. Smetonos tėviškės gamtą ir tą aplinką, kurioje jis brendo, vaizdžiai iškelia Smetonos senelio ir tėvo nepaprastą darbštumą, teisingumą ir artimo meilę bei geraširdiškumą. Toliau autorius mums pasakoja, kaip A. Smetona augo pas neturtingus tėvelius, veržėsi į mokslą, lankė Taujėnų pradžios mokyklą. Po to vaizduojamas erškėčiuotas A. Smetonos mokslo kelias. Juk jis pats savo jėgomis, pats sau užsidirbdamas duonos kąsnį, prasimušė iš samanotos kaimo lūšnelės ligi aukštosios mokyklos, universiteto, jį baigė ir įsikūrė Vilniuje, kad iš čia žadintų savo tautą, ją vienyty ir organizuotų nepriklausomybės žygiams. Skyriuje „Vienybės gairėmis“ vaizduojamas A. Smetonos visuomeninis ir publicistinis veikimas Vilniuje. „Jis — rašo K. Binkis, — išėjęs teisės mokslus neadvokatavo, negynė teismuose atskirų asmenų bylų. Jis gynė visos tautos bylą. Jis patiekė pasauliui nuskriaustos Lietuvos Tautos laisvės ieškinį — ir laimėjo“. (44 p.). Skyriuje „Kovoje už nepriklausomą Lietuvą“ iškeliami dideli A. Smetonos nuopelnai mūsų tautos nepriklausomybei. A. Smetona — vienas iš tų mūsų tautos veikėjų, kurie pirmi iškėlė mūsų tautos nepriklausomybės idėją ir jos energingai siekė. Jis yra didysis mūsų tautos nepriklausomybės kūrėjas, aktingai dalyvavęs visuose jos žygiuose. Paskutiniame skyriuje K. Binkis A. Smetoną mums vaizduoja kaip Tautos Vadą ir Vyriausią Valstybės Vairininką.

Toks, bendrais bruožais nupasakojus, K. Binkio parašytos mūsų Tautos Vado A. Smetonos biografijos turinys. Ji parašyta populiariai, visiems suprantamai. Ji mums parodo tą kelią, kuriuo A. Smetona žengdamas vedė mūsų tautą į nepriklausomybę. Ji mums iškelia kilnią A. Smetonos asmenybę, didžius ir gražius jo tikslus. „Antanas Smetona, kilęs iš šiaudinės ūkininko pastogės, savo darbu, vargu ir pasiryžimu pasiekęs aukštojo mokslo, visą gyvenimą nežinojo kito tikslo, kaip tik tą, kad mūsų tautą, mūsų žmones padarytų laimingus. Ir dabar, stovėdamas valstybės prūsų, to paties tikslo tebesiekia, — rašo K. Binkis. — Kaip ir anuomet, kai mūsų tauta tebebuvo nelaisvėje, jis šaukė visus lietuvius vienybėn ir bendran darban, taip ir dabar jis ir raštu savo straipsniuose ir gyvu žodžiu savo dažnose prakalbose kviečia visą lietuvių tautą susiklaustyti, sandarą gyventi ir telkti tautos jėgas bendram darbui. Tik vienybės laikydamiesi mes galėsime išsaugoti taip sunkiai iškovotą mūsų tautos laisvę, pajėgsime atsispirti visiems pavojams“. (61—62 p.).

Šią mūsų Tautos Vado Antano Smetonos biografiją gražiai savo piešiniais papuošė žinomas mūsų dailininkas skulptorius ir grafikas Petras Rimša. Viršelyje puikiai stilizuo-

tas A. Smetonos atvaizdas, o tekstą puošia taip pat puikūs inicialai, vinjetės ir užsklandos. Visa tai K. Binkio veikalą dar labiau pagyvina ir skaitytoją savėp traukte traukia.

A. Daugėliškis

ANTANO SMETONOS RAŠTŲ ŽODYNAS

Mūsų Tautos Vadas Antanas Smetona šiandien daugiausia yra pagarsėjęs ir plačiausiai žinomas kaip išmintingas bei didis politikas, mūsų nepriklausomos valstybės kūrėjas ir dabartinis jos vadas, nepailstamai ją vedęs į šviesesnį rytojų. Tačiau Antanas Smetona taip pat yra žymus ir mūsų tautos mokslininkas. Jis keturius metus (1922—1926) Lietuvos universitete dėstė lietuvių kalbos stilistiką, poetiką, senovės filosofijos istoriją ir etiką (dorovės mokslą). „Jis, — sako K. Masiliūnas, — tur būt, pirmas savo stilistikos ir poetikos pamokomis parodė akademinėi jaunuomenei gimtojo žodžio grožį, nesitenkindamas vienu tik lietuvių kalbos normų mokslu, o senovės filosofiją taip sukonkretino, kad senovės dvasia ir josios išmintis prabilo paprastomis lietuviškomis ir visiems suprantamomis sąvokomis. Sunku šiandien pasakyti, kas A. Smetona būtų didesnis buvęs — mokslininkas ar politikas, jei būtų pasirinkęs mokslininko karjerą“.

A. Smetona iš pat mažens buvo linkęs prie filologijos (kalbų mokslo) ir filosofijos. Kadangi Lietuvoje lengviau galėdavo baigęs aukštuosius mokslus įsikurti advokatas, o ne kalbininkas, tai ir A. Smetona pasirinko teisę, bet ne savo mėgiamą filologiją bei filosofiją. Tačiau visa tai jam nekliudė atsidėjus studijuoti gimtąją kalbą. Jau gimnazijoje A. Smetona buvo vienas geriausių lietuvių kalbos, o ypač savo įdomios užulėniečių tarmės mokovas. Jis buvo artimas didžiojo lietuvių kalbos mokovo bei rašomosios kalbos tėvo Jono Jablonskio mokinys — bendradarbis. J. Jablonskis išmokė A. Smetoną lietuvių kalbai tirti metodų, o A. Smetona savo mokytojui suteikė daug įdomių užulėniečių tarmės žinių.

Tapęs laikraštininku, A. Smetona gausias lietuvių kalbos žinias panaudojo savo raštuose. Jo publicistiniai raštai yra žodingi ir gražiu stiliumi parašyti, todėl jie įdomūs ne tik politikams bei visuomenininkams, bet taip pat kalbininkams ir literatams. K. Masiliūnas didžiai naudingą darbą padarė parašęs Antano Smetonos raštų žodyno studiją — *K. Masiliūnas Antano Smetonos raštų žodynas* su sintaksės ir stilistikos pavyzdžiais. Švietimo M-jos Knygų Leidimo K-jos leidinys Nr. 443, Kaunas, 1934 m. 112 + 2 n. psl. Kaina 3 lt.

Visą savo studiją autorius dalina į dvi dalis — *Įvadas ir Žodynas*. Įvado bendrosiose pastabose autorius iškelia tuos veiksnys, kurie sudarė ir išugdė A. Smetonos kalbą. Pirmasis veiksnys buvo gimtoji tarmė, kurią paveldėjo iš savo motinos. Ji buvusi didelė gimtojo žodžio menininkė, mokėjusi daug dainų ir pasakų; jos kalba buvusi labai žodinga ir savo formomis įvairi. Jau iš mažens A. Smetona su pamėgimu klausydavęs kiekvieną jos darniai tariamą žodį. Taigi, motina pirmoji jam įkvėpė žodinio meno pajautimą ir išmokė gimtosios tarmės. Antras veiksnys, padėjęs A. Smetonos kalbą išugdyti, tai minėtasis mokytojas Jonas Jablonskis. Juodu artimai bendradarbiavo; A. Smetona draug su Jablonskiu važinėjo po Lietuvą, tirdami tarmes, jis padėjo savo didžiajam mokytojui 1899 m. rengti „Lietuviškos kalbos gramatiką“, kuri 1901 m. buvo išspausdinta Tilžėje, ir redaguoti Juskevičiaus žodyną. Be to, A. Smetonos kalbai taip pat didelės reikšmės turėjo jo įgimti gabumai bei aukšta jo asmenybės kultūra ir išeitoji klasinė gimnazija, ypač jo gana geras mokėjimas graikų ir lotynų kalbą. Senovės kalbos, pasak K. Masiliūno, reguliavo jo mąstymą ir nustatė jo pobūdį. Aplamai, reikia pasakyti, kad A. Smetonos kalba yra kultūringa, jo mąstymas inteligentiškas ir ypatingai logiškas.

Antrame įvado skyriuje K. Masiliūnas apšėiai duoda A. Smetonos žodyno, sintaksės ir stilistikos pavyzdžių, kurie labai ryškiai iškelia jo kalbos turtingumą, įvairumą ir grožį. Paaikškinimuose K. Masiliūnas gvildena atskirų žodžių kilmę ir prasmę, žodžių derinimą bei vartojimą sakiniuose. Didžiaja A. Smetonos žodyno dalį sudaro jo tarmės žodžiai. Gana daug žodžių savo raštams jis paėmė iš kitų tarmių, ypač iš žemaičių ir iš senųjų rašytojų veikalų. Be to, ir pats A. Smetona vykusiai yra pasidaręs naujų žodžių (naujadarų). Vieni iš A. Smetonos tarmės žodžių jau Užulėnyje maža bevartojami, o kiti dar gausiai vartojami ir yra pasiekę net rašomąją kalbą. Pasak K. Masiliūno, yra jo ir tokių tarmės žodžių, kuriuos reikia laikyti tikru rašomosios

kalbos turtu ir papuošalu. Pav.: *apžósti, būklas, destis, gir-das, išaušėlis, nujėgti, prieauglis, vengus* ir daug kitų.

A. Smetonos raštų žodynas suskirstytas į tris skyrius: I Tarmės žodynas, II Skolinių žodynas ir III Dirbinių žodynas. Visas žodynas suskirstytas abėcėliškai. Iš pradžių autorius A. Smetonos žodį paaškina savais žodžiais, o toliau duoda iš jo raštų pavyzdį, kuris parodo, kaip ir kuria prasme A. Smetona tą žodį savo raštuose vartoja.

Taigi, iš šios K. Masiliūno, A. Smetonos raštų žodyno apžvalgos matome, kad jis sistematingai ir metodiškai sudarytas. Jis mūsų mokslo literatūroje yra bene pirmas bandymas plačiau panagrinėti atskiro rašytojo individualų žodyną ir stilių. Bandymas visais atžvilgiais nusisekė. Jis daug padės visiems tiems, kurie giliau norės pažinti mūsų Tautos Vado A. Smetonos raštus. O juos visi mes turime pažinti, nes ten dar prieškariniais laikais iškeltos mintys tebėra ir šiandien aktualios ir įdomios. Pagaliau, K. Masiliūno A. Smetonos raštų žodynas labai naudingas kalbininkams, mokytojams, publicistams ir visiems tiems, kurie geriau nori išmokti savo gimtosios kalbos arba ją praturtinti naujais gražiais žodžiais.

Baigiant dar reikia pažymėti, jog pats veikalas išleistas dailiai. Gale pridėta *Kisino* sudaryta A. Smetonos bibliografija, liečianti lietuvių kalbos reikalų. Iš jos matome, kad A. Smetona periodinėje spaudoje plačiai gvildeno mūsų kalbos reikalus.

A. Mikaitis

Didžiojo karo kronologija

Didžiajame kare dalyvavo visa eilė valstybių. Vienos iš jų tikrai kariavo tarp savęs, kitos tik nutraukė diplomatiškus santykius. Žemiau dedamos karo paskelbimo datos.

1914 m.

- VII. 28 d. Austro Vengrija — Serbijai.
- VIII. 1 d. Vokietija — Rusijai.
- VIII. 3 d. Vokietija — Prancūzijai.
- VIII. 4 d. Vokietija — Belgijai.
- VIII. 5 d. Anglija — Vokietijai.
- VIII. 6 d. Austro-Vengrija — Rusijai.
- VIII. 6 d. Serbija — Vokietijai.
- VIII. 7 d. Juodkalnija — Austro-Vengrijai.
- VIII. 11 d. Prancūzija — Austro-Vengrijai.
- VIII. 12 d. Juodkalnija — Vokietijai.
- VIII. 13 d. Anglija — Austro-Vengrijai.
- VIII. 13 d. Egiptas — Austro-Vengrijai.
- VIII. 23 d. Japonija — Vokietijai.
- VIII. 25 d. Austro-Vengrija — Japonijai.
- VIII. 28 d. Austro-Vengrija — Belgijai.
- XI. 4 d. Turkija — Rusijai.
- XI. 5 d. Anglija — Turkijai.
- XI. 6 d. Prancūzija — Turkijai.

1915 m.

- V. 23 d. Italija — Austro-Vengrijai.
- V. 30 d. San-Marino — Austro-Vengrijai.
- VIII. 22 d. Italija — Turkijai.
- X. 14 d. Bulgarija — Serbijai.
- X. 16 d. Anglija — Bulgarijai.
- X. 19 d. Rusija — Bulgarijai.

1916 m.

- III. 9 d. Vokietija — Portugalijai.
- III. 27 d. Italija — Vokietijai.
- III. 27 d. Rumunija — Austro-Vengrijai.
- III. 28 d. Vokietija — Rumunijai.
- III. 30 d. Turkija — Rumunijai.
- IX. 1 d. Bulgarija — Rumunijai.
- IX. 26 d. Graikija — Vokietijai.
- IX. 26 d. Graikija — Bulgarijai.
- IX. 26 d. Graikija — Turkijai.

1917 m.

- IV. 6 d. Ž. Amerika — Vokietijai.
- IV. 9 d. Austrija — Ž. Amerikai.
- IV. 9 d. Kuba — Vokietijai.
- IV. 9 d. Panama — Vokietijai.
- IV. 12 d. Brazilija — Vokietijai.
- IV. 13 d. Bolivija — Vokietijai.
- IV. 20 d. Turkija — Ž. Amerikai.
- IV. 27 d. Gvatemala — Vokietijai.
- V. 10 d. Liberija — Vokietijai.
- V. 17 d. Gonduras — Vokietijai.

- V. 21 d. Nikaragua — Vokietijai.
- VI. 5 d. Haiti — Vokietijai.
- VI. 11 d. San-Domingas — Vokietijai.
- VI. 25 d. Siamas — Vokietijai.
- VI. 25 d. Siamas — Austro-Vengrijai.
- VI. 30 d. Graikija — Austro-Vengrijai.
- VIII. 14 d. Kinija — Vokietijai.
- VIII. 21 d. Kinija — Austro-Vengrijai.
- IX. 21 d. Kostarika — Vokietijai.
- X. 7 d. Urugvajus — Vokietijai.
- X. 7 d. Peru — Vokietijai.
- XII. 7 d. Ž. Amerika — Austro-Vengrijai.
- XII. 8 d. Ekvadoras — Vokietijai.
- XII. 11 d. Kuba — Austro-Vengrijai.
- XII. 11 d. Panama — Austro-Vengrijai.

Vokietija, Austro-Vengrijai, Turkija ir Bulgarija, kurios visos turėjo 159.500.000 gyventojų ir per karą mobilizavo 21.500.000 žmonių, kariavo su žymiai galingesniais priešais. Prieš juos stėjo į karą arba nutraukė santykius 30 valstybių su 1.491.464.000 gyventojų, sumobilizavusios 43.370.000 žm. 25 valstybės, likusios šiame kare neutralės, turėjo 159.761.000 gyventojų.

Pirmoji taikos sutartis pasirašyta 1917. XII. 3 d. (Rusija su Vokietija, Austrija, Bulgarija ir Turkija), paskutinioji — 1923. VII. 24 d. (Prancūzija, Anglija su Turkija).

Galvosūkių 33 nr. sprendimas

KARYS YRA VISKAM PASIRUOŠES

Gerai išsprendė: 1) P. Plevokas (I p. div. št.), 2) Sisas (9 p.p.), 3) virš. J. Sinkevičius (4 p.p.), 4) virš. Lipeikis (5 p.p.), 5) v. p. K. Vadzišius (1 p.p.), 6) v. p. A. Kelmelis (2 art. p.), 7) v. p. Vaitiekūnas (2 ul. p.), 8) v. p. A. Balčiūnas (5 p. p.), 9) v. p. J. Zapkus (1 p. p.), 10) j. p. Pr. Sitavičius (3 art. p.), 11) j. p. K. Norvilas (3 art. p.), 12) j. p. J. Misiūnas (4 p. p.), 13) j. p. St. Janulevičius (4 p. p.), 14) eil. J. Petrauskas (K. av.), 15) eil. Č. Malinauskas (K. av.), 16) eil. V. Griauzdė (K. av.), 17) eil. Al. Sicila (SPM), 18) eil. Al. Trojanauskas (7 p. p.), 19) J. Černiauskas (2 ul. p.), 20) Al. Tuinyla (Sm), 21) J. Astrauskas (Nsd.), 22) J. Sakalauskas (Drnsn.), 23) D. Bredelis, 24) Alf. Šutinys (K.), 25) V. Paliušis (K.), 26) J. Žėglis (K.), 27) J. Lebiōnka (Gdr.).

Šiame rate II-ją vietą laimėjo: 1 p. p. pulko vyr. pusk. K. Vadzišius, I p. div. štabo P. Plevokas ir 9 p. pulko virš. Sisas.

Galvosūkis Nr. 36

(Vert. 1 tšk.).

Vieno kazemato sienoje mačiau žymaus dailininko nupeštą paveikslą. Čia sužeistas karys su džiaugsminga šypsena, globojamas Angelo Sargo, rengiasi į paskutinę kelionę. Po paveikslu užrašyti paskutiniai mirštančiojo žodžiai. Tuos žodžius gausite iššifravę šį raštą:

— é — y — e! — i — — e — — a — e —
— e — — — a — i — — i!, .

t. y. įstatę vietoje brūkšnių atitinkamus priebalsius.

Paulius Sirgedas

Jau XVI metal gyvuoja
„KARYS“

Kas tik vieną „Kario“ numerį gavo pamatyti, tas jau niekad nebesiskyrė su „Kariu“, nes „Karys“ yra įdomus, pigus ir gausiai iliustruotas savaitinis karių laikraštis. Kaina: 12 mėn. — 8 lit., 6 mėn. — 4 lit., 3 mėn. — 2 lit., 1 mėn. — 1 lit.

Adr.: Kaunas, Nepriklausomybės aikštė „Karys“.